

Balzar Beskow





## Balzar Beskow - quality furniture since 1957

Balzar Beskow has manufactured and supplied furniture to the contract market since the start in 1957. We produce in our own factory in Mönsterås, in the south of Sweden. Through the years we have accumulated lots of experience, which we share with our customers to help them get the most out of their furniture. We are family owned company that always focuses on our customers and product quality.

The Swedish craftsmanship, quality and choice of material are important corner stones. This is why we work closely with designers who have a background in craftsmanship, tradition and quality thinking. We always strive to meet the customer's needs and with our experience and knowledge build long lasting furniture for tough use in public areas.

Balzar Beskow aims at continuing spreading Swedish design. Our furniture can be found in Scandinavia, Great Britain, Germany, Belgium, the United States and Japan.

Sustainability has always been at the core of what we do, and it will continue be so. This is valid for design, raw materials, production, the long time use, as well as the final recycle. Sustainability is also valid for our relations within the company and outside, from the supplier of the raw material or design to the daily user of the furniture to the person recycling it. Sustainability is our goal and you assurance.



## Table of contents

The Faculty of Health Sciences LiU / Linköping	- s.6-7
Linköping University / Norrköping	- s.8-9
KTH Royal Institute of Technology / Stockholm	- s.10-11
KTH Royal Institute of Technology / Stockholm	- s.12-13
S-401 / information	- s.14-15
KS-401 / information	- s.16-17
The Faculty of Health Sciences LiU / Linköping	- s.18-19
Linnaeus University / Växjö	- s.20-21
S-402 / information	- s.22-23
S-402	- s.24-25
Linnaeus University / Växjö	- s.26-27
KS-1000 / information	- s.28-29
Linnaeus University / Växjö	- s.30-31
Berga Theater / Åkersberga	- s.32-33
KS-1400 / information	- s.34-35
KS-2500	- s.36-37
KS-2500 / information	- s.38-39
KTH Royal Institute of Technology / Stockholm	- s.40-41
Balzar Beskow Auditorium Collection	- s.43
Balzar Beskow - auditorial furniture	- s.45
S-401 / technical information	- s.46-47
KS-401 / technical information	- s.48-49
S-402 / technical information	- s.50-51
KS-1000 / technical information	- s.52-53
KS-1400 / technical information	- s.54-55
KS-2500 / technical information	- s.56-57
Contact information	- s.59











*Linköping University / 2009 / Norrköping / KS-401*



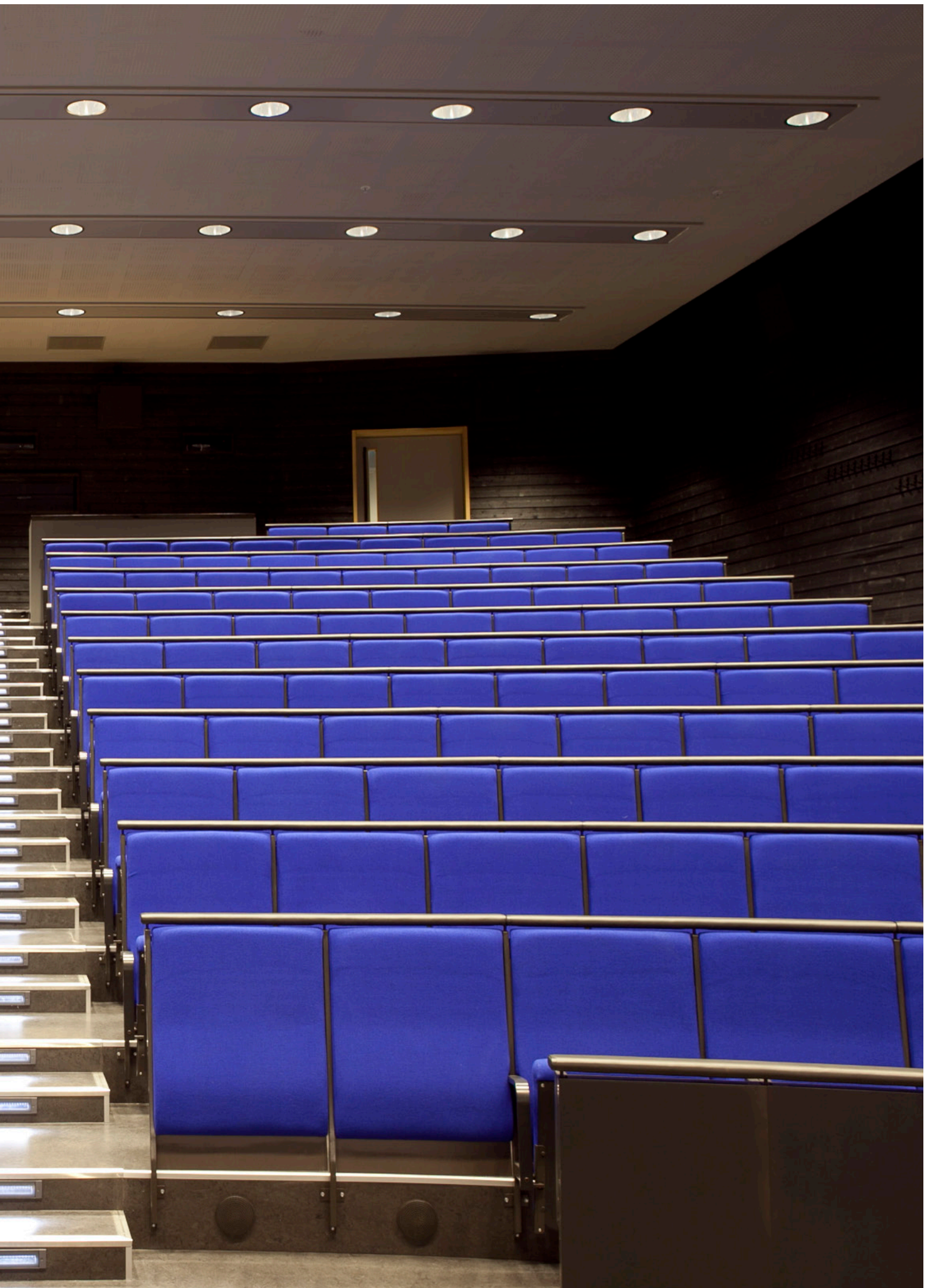





















*KTH Royal Institute of Technology / 2009 / Stockholm / S-401*

## **S-401**

Balzar Beskows vanligaste hörsalsstol tillsammans med KS-401 främst för att den mycket goda funktionen och stora variations möjligheter. Kvaliteten i stolen är hög. Modellen levereras till de flesta av utbildningslokaler så som universitet, högskolor och grundskolor men förekommer även i andra sammanhang. Alla Balzar Beskows hörsalsstolar tillverkas i den egna fabriken i Mönsterås och monteras av egna montörer med lång erfarenhet av montage av hörsalsstolar.

The Balzar Beskow bestseller, together with the KS-401, mainly due to good function and many ways to customize the model. The quality of the chair is high. The model is most often delivered to educational facilities such as universities, colleges and gymnasiums, but it is also used in other projects. All the Balzar Beskow auditorium models are manufactured at our own factory in Mönsterås, Sweden. The chairs are mounted at site by our own experienced staff.

Balzar Beskows klassischer Hörsaalstuhl ist zusammen mit KS-401 vor allem aufgrund seiner unschlagbaren Funktionalität und seiner großen Variationsmöglichkeiten der meistgekauft Stuhl für Hörsäle. Er zeichnet sich außerdem durch seine hochwertige Verarbeitung aus. Das Modell wird für die meisten Ausbildungsstätten wie Universitäten, Hochschulen und Schulen geliefert, ist aber auch in anderen Kontexten vertreten. Sämtliche Hörsaalstühle von Balzar Beskow werden in der eigenen Fabrik im südschwedischen Mönsterås hergestellt und von unseren eigenen Monteuren, die über eine langjährige Erfahrung in der Montage von Hörsaalbestuhlungen haben, aufgebaut.









## *KS-401*

Tillsammans med S-401 är det den vanligaste modellen. Modellen erbjuder stora variationsmöjligheter parat med utmärkt funktion och hög kvalitet. Modellen återfinns i utbildningslokaler på alla nivåer såsom universitet, högskolor och grundskolor, men stolen förekommer även i andra sammanhang. Balzar Beskows hörsalsstolar tillverkas alla i den egna fabriken i Mönsterås. Slutmonteringen på plats utförs av vår montagepersonal stor erfarenhet av hörsalsmontage.

Together with the S-401 this is the most used model. This model offers a wide variety of possible customizations paired with excellent function and high product quality. This model is found in educational facilities, from university to grammar schools, but also in other projects. The chairs are produced at our own plant in Mönsterås, Sweden. The final installation at site is made by our own staff with vast experience of installing auditoriums.

Zusammen mit S-401 unser meistverkauftes Modell. Das Modell bietet große Variationsmöglichkeiten in Kombination mit einer ausgezeichneten Funktionalität und hochwertiger Verarbeitung. Das Modell wird für die meisten Ausbildungsstätten wie Universitäten, Hochschulen und Schulen geliefert, ist aber auch in anderen Kontexten vertreten. Sämtliche Hörsaalstühle von Balzar Beskow werden in der eigenen Fabrik im südschwedischen Mönsterås hergestellt. Die Endmontage erfolgt durch unsere erfahrenen Monteure, die Spezialisten für die Montage von Hörsaalbestuhlungen sind.





### Skräddarsydda lösningar

Ingen hörsal blir den andra lik. Förutom materialval, såsom trä, tyg, skinn, bets, pulverlack finns stora möjligheter att sätta en egen prägel på stolen och salen. Det finns olika former av överliggare samt skoningar på sitsar och ryggar, radnummer, platsnummer, gavlar. Skrivskivor kan skräddarsys och förses med pennrännor, belysning, laminatyta. Stolarna kan göras löstagbara för att kunna ha fler trappor i salen, eller för att kunna lämna plats till ett mixerbord. Tekniken i stolen kan innefatta LED belysning, fiberoptik, el, nätverk, votering o s v. Kort sagt har vi på snart 50 år hunnit göra en massa unika lösningar och ni kan tryggt vända er till oss för förverkligandet av era idéer.



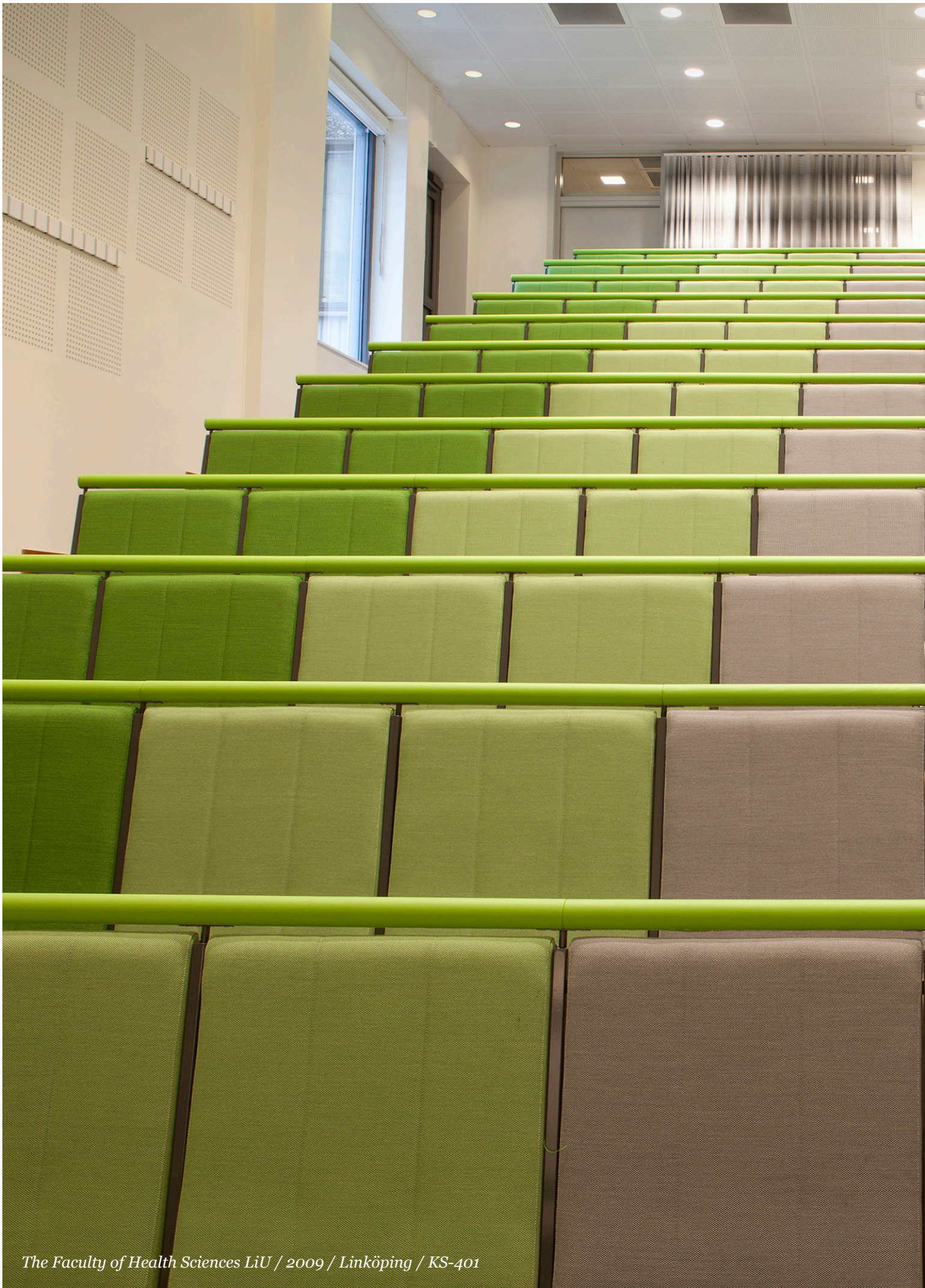

















Linnaeus University / 2011 / Växjö / S-402

## S-402

Denna utbildningsstol är snurrbar i 360 grader med auto-return till sitt ursprungs läge. I och med stolens rörlighet möjliggörs individuellt arbete och grupparbete i samma lokal, vilket gör att man kan nyttja lokalen på flera olika sätt. Dessutom så får man alltid en snygg uppställning av möblerna när alla lämnat lokalen. Tack vare den vridbara skrivskivan så är det lätt att komma i och ur stolen.

This model for the education market turns 360 degrees and automatically returns to the starting position when not in use. The possibility to turn the chair makes both individual and group work possible in the same auditorium. The auditorium always looks tidy when everyone has left it. Thanks to the turning writing tablet it is easy to get in and out of the chair.

Dieser Seminarstuhl ist 360 Grad drehbar und mit einer Auto-Return-Funktion ausgestattet, die ihn in automatisch in die Ausgangslage zurücksetzt. Durch seine Beweglichkeit und Flexibilität macht der Stuhl sowohl individuelles Arbeiten wie auch Gruppenarbeit verschiedener Art im selben Raum möglich, so können die jeweils gegebenen Räumlichkeiten optimal genutzt werden. Außerdem sorgen Design und Funktionalität immer für eine schöne Aufstellung der Möbel, wenn der Raum verlassen ist. Dank der drehbaren Schreibunterlage ist es vollkommen mühelos, sich auf den Stuhl zu setzen und wieder aufzustehen.





#### Tailor made solutions

No auditorium is exactly the same. Apart from the choice of materials as woods, leather, fabric, stain, powder coating, there are lots of possibilities to get the chair and the auditorium as you want it. There are different models of wooden top pieces, different ways of upholstering the seat and back, row numbers, seat numbers, wooden sides. Writing tablets can be customized with penholder, HPL laminate, light. The chairs can be made demountable to make it possible to alter the use, for instance, to make room for a sound mixing or lighting table. Technology in the chair can include LED light, fiber optics, power, LAN, voting etc. We have since nearly 50 years been making lots of customized solutions and you can turn to us with confidence to turn your ideas to reality.

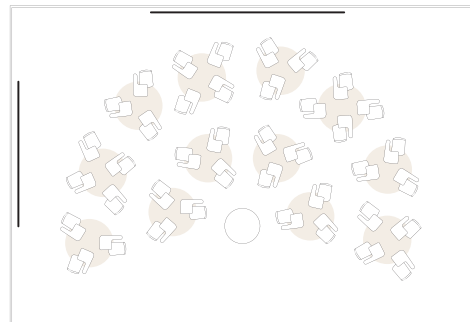
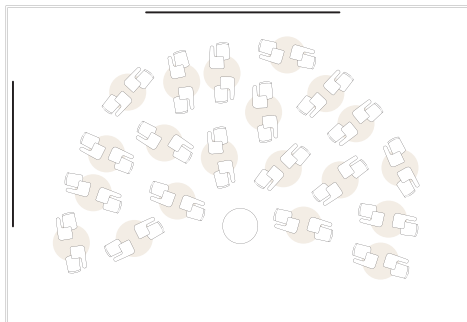
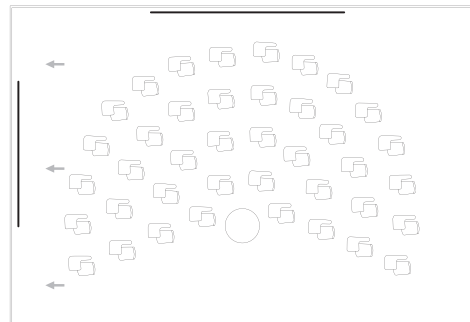
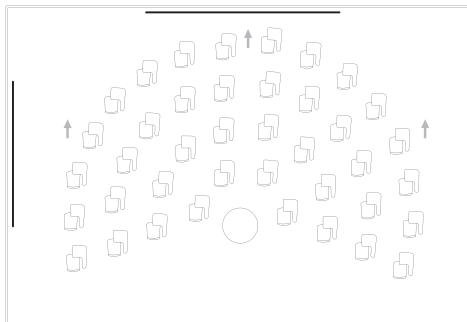
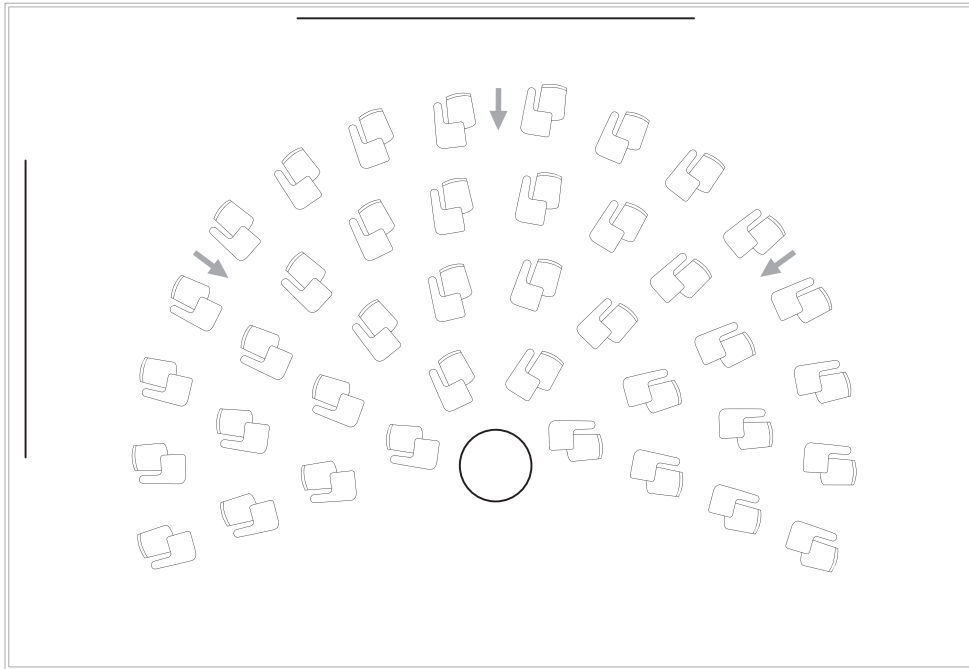













National Archives / 2011 / Göteborg / KS-1000

## *KS-1000*

En konferens- och utbildningsstol med mycket hög komfort. KS-1000 går att få i väldigt många olika utföranden och funktioner. Stolen har motvikt i sitsen i stället för fjädrar vilket ger en tyst och balanserad tillbakagång, vilket gäller alla Balzar Beskows hörsalstolar. Med Balzar Beskow har ni som kund alltid stora möjligheter att anpassa stolen efter era önskemål och krav.

Chair for conference and education with high comfort. KS-1000 is available in many different fabrics, woods and optional extras. The seat is counter balanced with a special nylon bearing which gives it as smooth and balanced folding, which is the mark of all Balzar Beskow auditorium chairs. With us the customer always has all possibilities to get the chair customized to meet your demands.

Ein Konferenz- und Seminarstuhl mit besonders hohem Komfort. KS-1000 ist in zahlreichen verschiedenen Ausführungen und mit unterschiedlichen Funktionalitäten lieferbar. Der Stuhl verfügt statt Federn über ein Gegengewicht im Sitz, das für einen leisen und gut balancierten Rückgang in die Ausgangsstellung sorgt - dies gilt im Übrigen für alle Balzar Beskow Hörsaalstühle. Mit Balzar Beskow haben Sie als Kunde immer viele Möglichkeiten, die Bestuhlung Ihren individuellen Wünschen und Anforderungen anzupassen.







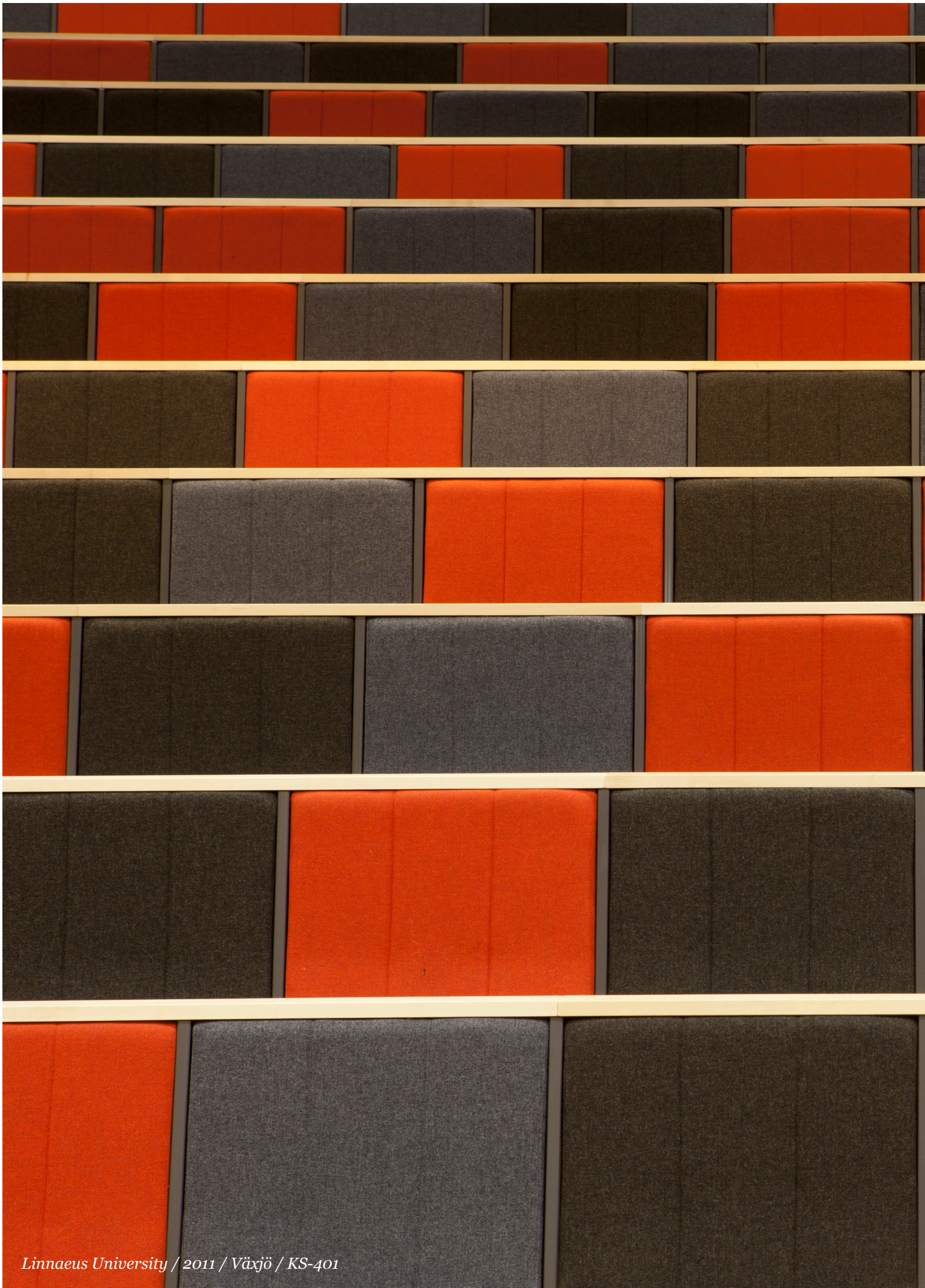



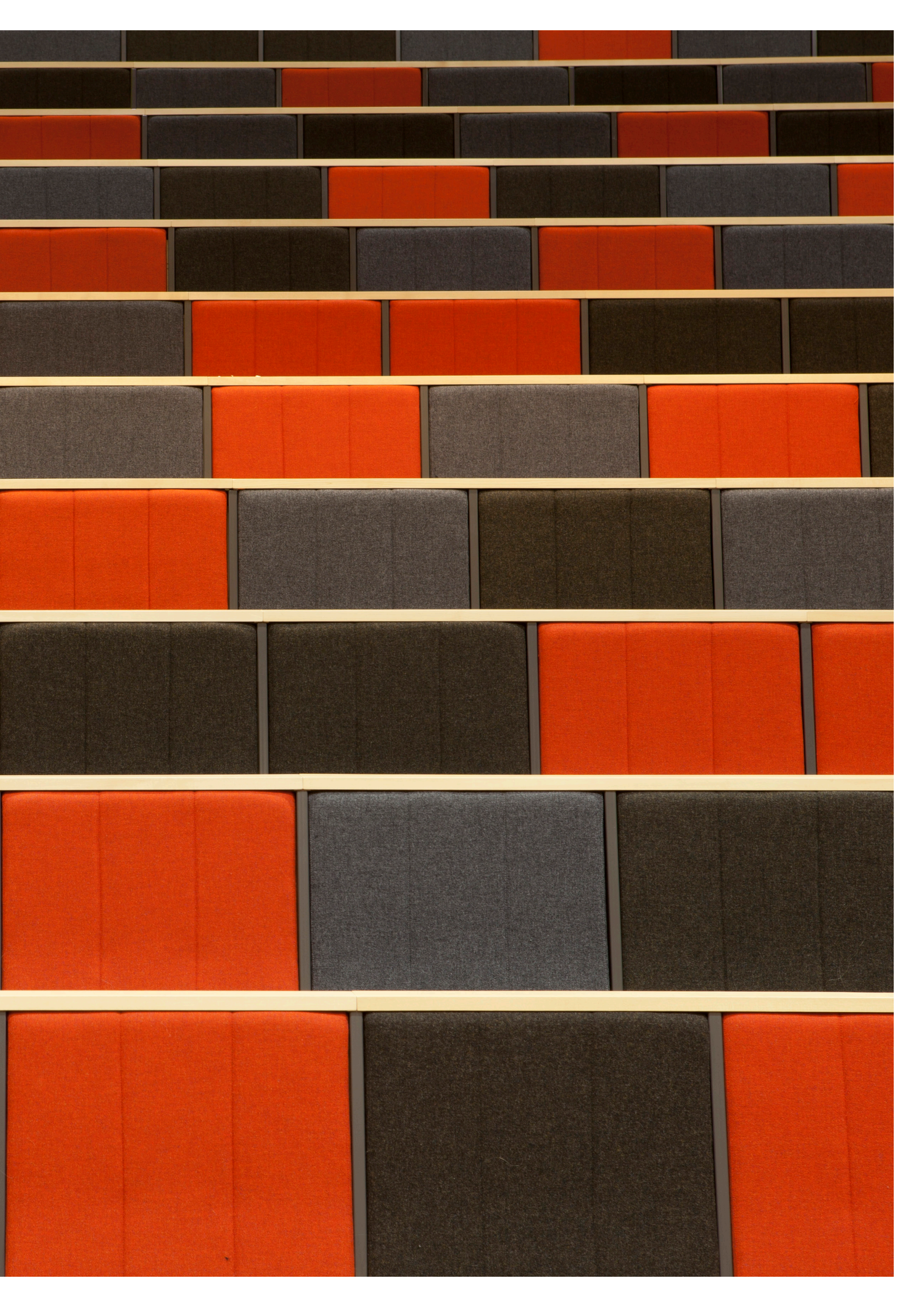





*Berga Theater / 2012 / Åkersberga / KS-1400*







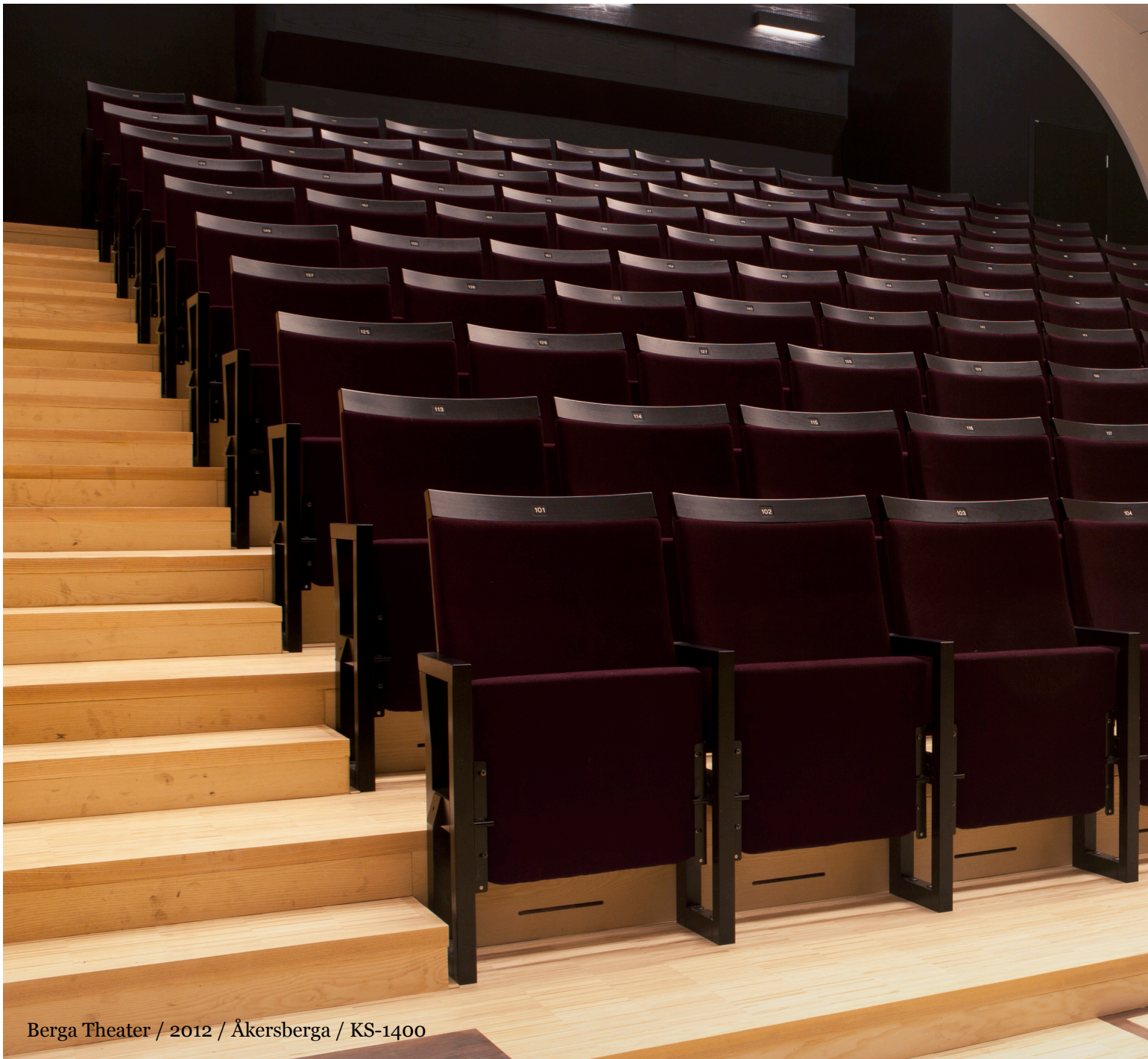

Berga Theater / 2012 / Åkersberga / KS-1400

## *KS-1400*

KS-1400 är en hörsalstol tillverkad helt i trä vilket ger ett unikt och kvalitativt hantverksmässigt uttryck. Genom sitt gedigna uttryck passar modellen bra i salongsmiljöer, såsom teatrar och konsertsalar. Personalen som tillverkar stolen är med i produktionens alla skeden och borgar för dess kvalitet. Balzar Beskow levererar hörsalar både nationellt som internationellt.

The model KS-1400 is totally made out of wood, which gives it a unique feel of quality and craftsmanship. Through the solid expression it fits well in theater and concert halls. The staff that does the final assembly are involved in the production of the chair every step of the way and contribute to the high standard and quality. Balzar Beskow delivers auditoriums both in Sweden and international.

KS-1400 ist ein aus 100 % Holz hergestellter Hörsaalstuhl, eine Eigenschaft, die für einen handwerklich gediegenen und qualitativ hochwertigen Eindruck sorgt. Dadurch passt dieses Modell besonders gut in Säle von Theatern oder Konzerthäusern. Unser Fachpersonal, das den Stuhl herstellt, ist in allen Schritten der Produktion dabei und bürgt für höchste Qualität. Balzar Beskow liefert Saalbestuhlungen sowohl in Schweden als auch international.

















KS-2500 / 2011

## *KS-2500*

En konferensstol med extremt hög komfort och med möjlighet till skrivskiva i armledaren. Tack vare sin konstruktion får stolen mycket bra ljudabsorbtion i lokalen. Våra skickliga konstruktörer hjälper er med produkt anpassningar och uppmätning av lokalen, vilket gör att ni får en unik produkt som passar just för era behov.

Conference chair with a high grade of comfort and possibility of writing tablet in the armrest. The chair has through its design very good acoustic values. Our construction and design team helps you with adjustments of the model and taking measurements of the premises to ensure that you get a unique product which fits you and your auditorium like a glove.

Ein Konferenzstuhl mit besonders hohem Komfort und mit der Option einer Schreibunterlage in der Armlehne. Das einzigartige Design dieses Stuhls trägt zu einer hervorragenden Schallabsorption im Raum bei. Unser geschultes Fachpersonal hilft Ihnen gerne dabei, die Produkte Ihren speziellen Bedürfnissen anzupassen und die Räumlichkeiten auszumessen. Damit erhalten Sie ein Produkt, das individuell auf Ihre speziellen Anforderungen zugeschnitten ist.





### Maßgeschneiderte Lösungen

Kein Hörsaal gleicht exakt dem anderen. Neben der Wahl der Materialien wie Holz, Stoff, Leder, Beize, Pulverbeschichtung etc. gibt es viele weitere Möglichkeiten, die Bestuhlung und den Hörsaal nach Ihren individuellen Wünschen zu gestalten. So gibt es verschiedene Modelle von Handläufen, verschiedene Polsterungen von Sitzen und Rückenlehnen, Reihennummern, Sitznummern, Seitenteile aus Holz; Schreibunterlagen können individuell mit Stiftrinnen, Beleuchtung oder Laminatoberflächen ausgestattet werden. Die Stühle können als abnehmbare Modelle installiert werden, wenn bei bestimmten Anlässen Treppen im Saal gewünscht oder Platz für Mischpulte etc. benötigt wird. Auf Wunsch rüsten wir auch die Bestuhlung mit technischen Lösungen wie LED-Beleuchtung, Fiberoptik, Strom, LAN, Stimmgabefunktion etc. aus. Kurz: In den beinahe 50 Jahren unserer Firmengeschichte haben wir eine Vielzahl von maßgeschneiderten Lösungen für unsere Kunden entwickelt, und Sie können sich sicher sein, dass wir alles tun werden, um auch Ihre Ideen umzusetzen.















# Balzar Beskow Auditorium Collection







## **Balzar Beskow - auditorial furniture**

The planning and seating layout of an auditorium is a subject requiring a great deal of practical experience and technical knowledge. Balzar Beskow has developed and manufactured auditorium chairs since 1965.

In this time we have acquired practical experience and skills that are needed at all stages.

From the beginning of a project the client or architect can be advised as to the choice of the most suitable chair design. At the next stage we supply drawings of the chairs and most importantly the layout of the auditorium. With our own development and manufacturing resources we are able to meet the differing demands of our clients as every auditorium is unique in some aspects. As an example at Balzar Beskow we have developed mobile seating and also the ability to link up PC's within an auditorium at clients request.

The chairs are manufactured entirely within our own factory at Mönsterås ensuring our full control of quality at all stages including metal, woodframing and the entire upholstery detail. It is the same team that makes the assembly at the Balzar Beskow factory that install the seating at the final location. To guarantee a high quality product



# S-401

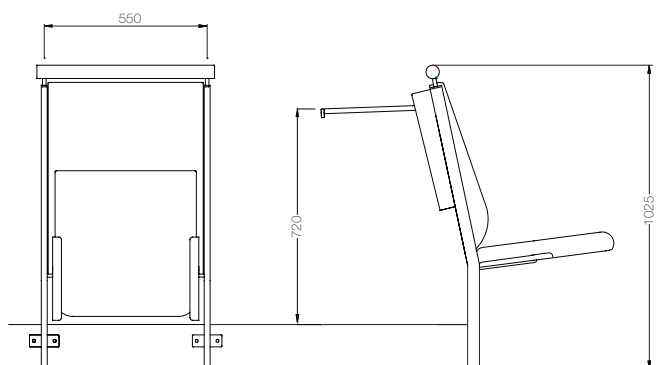

## Montering:

S-401 kan fås monterad i raka eller svängda rader. På plana ytor, lutande golv eller i gradäng.

## Metallstativ:

Infästning i sättsteg och plansteg. Stolarna på plant golv förses med fotplatta. All synlig metall lackeras i standardkulör men kan fås i valfri kulör efter tillägg. Standardkulörer, mörkgrå, Svart, Silvergrå och vit

## Sits:

Stoppsetsitsen tillverkas av plywood, som stoppas med CMHR-testad kallsaum. Sitsen tillverkas så att den kan lossas och skruvas åter ett obegränsat antal gånger. Sitsen slår tillbaka mot kraftiga gummistopp, som ger en tyst och stabil återgång. Sitsen stoppar mot kraftiga metallklackar, samt dämpande gummin på sitsbeslagen. Sitsens undersida är perforerad för att vid uppfällt läge ge en ljudabsorberande effekt.

## Undersits:

Tillverkas av plywood, som faneras med björk och klarlackas. Sitsens undersida perforeras lika den stoppade sitsen.

## Rygg:

Stopptryggen tillverkas av skittlimmat trä, som stoppas med CMHR-testad kallsaum. Ryggen fås med svankstöd och sidostöd. Ryggen förses med randsömnad. Ryggens överkant förses med formsågad skumplast för tydlig markering av radie och för att uppnå täthet mellan rygg och överliggare.

## Bakrygg:

Ryggens baksida tillverkas av plywood som faneras med björk och klarlackas. Ryggen kan fås i valfritt träslag eller betsas i valfri kulör efter tillägg. Bakryggen når ner till bockningen på metallstativet, för att på detta sätt fungera som sparkskydd.

## Överliggare:

I överkant på metallstativen monteras en överliggare, tillverkad av massiv björk. Överliggare kan fås i valfritt träslag efter tillägg. Skarvning sker i lämpliga sektioner. Fördel med överliggare är bl.a. att den ger ett skydd för den klädda ryggen och ett stabilt montage.

## Skrivskiva på bakrygg:

Skrivskiva inbyggd i öppen låda. Lådan tillverkad av massiv björk, som klarlackas. Kan fås i valfritt träslag efter tillägg. Skrivskivan tillverkas av plywood, som faneras med björk och klarlackas. Kan fås i valfritt träslag efter tillägg. Denna typ av skrivskiva tar minsta möjliga utrymme i anspråk. Skrivskivan förses med grepplist av för modellen lämpligt träslag. Skivan fälls enkelt, då den löper i frästa spår med hjälp av metallvinklar och nylonlager. Dämpning i botten av kassetten. Skivdjup 350 mm.

## Klädsel:

S-401 kan fås i valfritt tyg.

## Frontbarriär:

Framför främsta stolsraden kan man få monterat en frontbarriär försedd med skjutbar skrivskiva. Frontskivor av plywood, som faneras med björk och klarlackas. Kan fås med valfritt träslag, bets, laminat mot tillägg.

## Elkanal:

Elkanalen är ett tillbehör som anpassas efter hörsalens användningsområde. KS-401 kan bland annat fås med eluttag, nätverksuttag, usb. Elinstallation ingår ej. (skall utföras av behörig elektriker)

## Övrigt:

Montering sker av vana montörer anställda vid Balzar Beskow AB i Mönsterås.



## E

### Possible layout:

S-401 can be mounted in straight or curved rows, it can be mounted on flat or sloping floors or on steps.

### Metal base:

Chairs mounted on steps are fixed to the vertical or horizontal part of the step. Chairs mounted on flat floor is fitted with footplate. All visible metal is lacquered in standard color, but as an extra any color can be chosen. Standard powder coat colours are, Dark Grey, Black, Silver Grey and White

### Upholstered seat:

The upholstered seat is made out of plywood, upholstered with CMHR tested foam. The seat is made so that it can be mounted an infinite number of times without wearing any parts out. The seat is counter-balanced and stops against sturdy rubber pads mounted on the metal when folding down and up. This gives the seat a silent and smooth action. The bottom part of the seat is perforated and has a sound absorbing effect when the seat is in upright position.

### Wooden cover seat:

The wooden cover under the upholstered seat is made out of plywood, which is veneered with birch veneer and clear lacquered. The wooden cover of the seat is perforated as the bottom part of the seat.

### Upholstered back:

The upholstered back is made out of plywood, upholstered with CMHR tested foam. The back is available with lower back and/or side support. The back is decorated with stitching. The upper part of the upholstery back is made out of custom shaped foam to get a smooth visible radius at the top and ensure that there are no gaps between the upholstered back, the wooden cover back and the wooden top piece.

### Wooden cover back:

The wooden cover on the back of the upholstered back is made out of plywood, which is veneered and clear lacquered. Wooden cover back can be in custom woods and stained in custom colors as optional extras. The back wooden cover reaches down to the bend in the metal base, this is to act as protection from shoeprints on the seat from persons sitting behind.

### Wooden top piece:

On top of the metal base a solid wood top piece can be mounted. As an optional extra other solid woods can be chosen for the top piece. Joints of the top piece are made at the best suited positions. Advantages with mounting the top piece are that it makes the upholstery back last longer and also make the rows even more rigid.

### Writing tablet on back:

Writing tablet in "open Box". Support box made out of solid birch, which is clear lacquered. The support box can be in other woods or stained as an optional extra. The writing tablet is made out of plywood, veneered in birch and clear lacquered. Writing tablet can be veneered in other woods or with surface in HPL as an optional extra. This model of writing tablet is very space saving. The writing tablet is fitted with a gripping edge in solid wood. Writing tablet is easily folded down and runs in milled tracks guided by nylon covered metal fittings. The writing tablet is cushioned when folded all the way down. Depth of writing tablet 350 mm.

### Upholstery fabrics:

KS-401 can be upholstered in any fabric.

### Front barrier:

In front of the front row a front barrier can be fitted. The is made to fit writing tablets on. The front barrier is made out of plywood which is veneered with birch and clear lacquered. The barrier can be in other woods or stained in custom color as an optional extra

### Cable ducts:

The cable duct is an optional extra that is customized to fit the usage of the auditorium. KS-401 can amongst other things be fitted with power outlets, network socket/RJ45, USB. Electrical installation is not included and should be made by authorized electrician.

### Mounting:

The auditoriums are mounted by experienced staff from Balzar Beskow AB, in Mönsterås, Sweden.

## D

### Mögliche Anordnungen:

S-401 kann in geraden oder geschwungenen Reihen montiert geliefert werden. Geeignet für ebene Flächen, geneigte Böden oder für Ränge.

### Metallstativ:

Befestigung an Stufe und Gang. Stühle auf ebenem Boden werden mit einer Fußplatte montiert. Sämtliche sichtbaren Metallteile sind in Standardfarbton lackiert, können aber gegen Zuzahlung in beliebigem Farbton geliefert werden. Standardfarbtöne, Dunkelgrau, Schwarz, Silbergrau und Weiß

### Sitz:

Polstersitz aus Sperrholz, gepolstert mit CMHR-geprüftem Kaltschaum. Der Sitz ist so konstruiert, dass er unbegrenzt los- und wieder angeschraubt werden kann. Der Sitz schlägt zurück gegen dämpfende Gummistopper, die für einen leisen und sicheren Rückgang in die Ausgangsstellung sorgen. Beim Ausklappen fällt der Sitz mit dämpfenden Gummibeschrägeln gegen robuste Metallwinkel. Die Unterseite des Sitzes ist perforiert und trägt in aufgestellter Lage zur Schallabsorbierung bei.

### Sitzschale:

Sitzschale aus Birken-Furniersperrholz, klar lackiert. Die Unterseite des Sitzes wird wie das Sitzpolster perforiert.

### Rückenlehne:

Die Rückenlehne wird aus schichtenverleimtem Holz hergestellt und mit CMHR-geprüftem Kaltschaum gepolstert. Sie ist mit Lumbal- und Seitenstütze erhältlich. Der Rückenteil wird mit einer Randnaht dekoriert. Der obere Abschluss des Rückenteils ist mit geformtem Schaumstoff ausgestattet, um eine deutliche Abrundung zu markieren und einen dichten Abschluss zwischen Rückenteil und Handlauf zu gewährleisten.

### Rückseite:

Rückseite aus Birken-Furniersperrholz, klar lackiert. Die Rückseite ist gegen Zuzahlung wahlweise in anderen Holzarten oder kann in anderen Farben gebeizt lieferbar. Die Rückseite der Rückenlehne reicht hinunter bis zur Krümmung des Metallfußes und fungiert somit als Schutz gegen Tritte aus der dahinterliegenden Reihe.

### Handlauf:

Am oberen Abschluss des Metallrahmens kann ein Handlauf aus massiver Birke montiert werden. Der Handlauf ist gegen Zuzahlung wahlweise in anderen Holzarten lieferbar. Die Verbindung mit den Metallrahmen erfolgt in geeigneten Abständen. Der Vorteil mit einem Handlauf ist u. a., dass er die mit Stoff bezogene Rückenlehne schützt und eine stabile Montage gewährleistet.

### Schreibunterlage auf der Rückseite:

Schreibunterlage ist in einer offenen Schublade eingebaut. Schublade aus massiver Birke, klar lackiert. Gegen Zuzahlung auch in anderen Holzarten lieferbar. Schreibunterlage aus Birken-Furniersperrholz, klar lackiert. Gegen Zuzahlung auch in anderen Holzarten lieferbar. Diese Lösung mit einer Schreibunterlage nimmt den geringstmöglichen Platz in Anspruch. Die Schreibunterlage ist mit einer Griffleiste aus einer für das Modell geeigneten Holzart ausgestattet. Die in einer Frässpur mittels nylonbeschichteter Metallbeschläge laufende Unterlage lässt sich mühelos ausklappen. Der Boden der Kassette ist für die vollständig eingeklappte Unterlage gedämpft. Tiefe der Schreibunterlage 350 mm.

### Stoffbezug:

S-401 ist in allen zur Wahl stehenden Stoffbezügen erhältlich.

### Frontbarriere:

Auf Wunsch ist eine vor der ersten Stuhlreihe montierte Frontbarriere erhältlich, die mit einklappbaren Schreibunterlagen ausgestattet werden kann. Frontplatten aus Birken-Furniersperrholz, klar lackiert. Gegen Zuzahlung auch in anderen Holzarten, gebeizt, Laminat lieferbar.

### Kabelführungen:

Kabelführungen sind Zubehör, die den jeweiligen Anwendungsbereichen des Hörsaales angepasst werden. S-401 ist u. a. erhältlich mit Steckdose, Netzwerkstecker, USB. Elektroinstallationen sind nicht im Preis inbegriffen und müssen von einem Elektr fachmann ausgeführt werden.

### Anderes:

Die Montage erfolgt durch erfahrene Monteure von Balzar Beskow AB in Mönsterås.



# KS-401

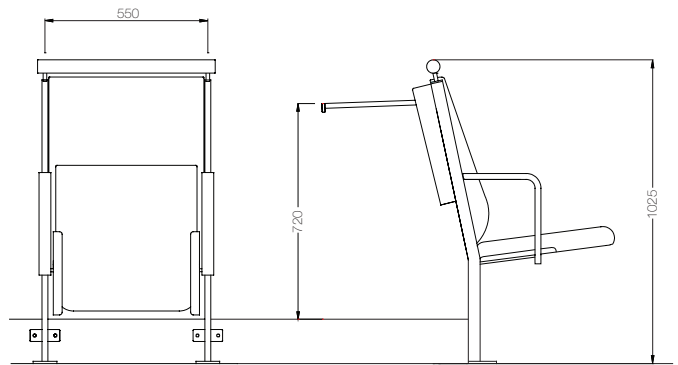

## Montering:

KS-401 kan fås monterad i raka eller svängda rader. På plana ytor, lutande golv eller i gradäng.

## Metallstativ:

Infästning i sättsteg och plansteg. Stolarna på plant golv förses med fotplatta. All synlig metall lackeras i standardkulör men kan fås i valfri kulör efter tillägg. Standardkulörer, mörkgrå, Svart, Silvergrå och Vit

## Sits:

Stoppsetsen tillverkas av plywood, som stoppas med CMHR-testad kallsaum. Sitsen tillverkas så att den kan lossas och skruvas åter ett obegränsat antal gånger. Sitsen slår tillbaka mot kraftiga gummistopp, som ger en tyst och stabil återgång. Sitsen stoppar mot kraftiga metallklackar, samt dämpande gummin på sitsbeslagen. Sitsens undersida är perforerad för att vid uppfällt läge ge en ljudabsorberande effekt.

## Undersits:

Tillverkas av plywood, som faneras med björk och klarlackas. Sitsens undersida perforeras lika den stoppade sitsen.

## Rygg:

Stopptryggen tillverkas av skiktlimmat trä, som stoppas med CMHR-testad kallsaum. Ryggen fås med svankstöd och sidostöd. Ryggen förses med randsömnad. Ryggens överkant förses med formsågad skumplast för tydlig markering av radie och för att uppnå täthet mellan rygg och överliggare.

## Bakrygg:

Ryggens baksida tillverkas av plywood som faneras med björk och klarlackas. Ryggen kan fås i valfritt träslag eller betsas i valfri kulör efter tillägg. Bakryggen når ner till bockningen på metallstativet, för att på detta sätt fungera som sparkskydd.

## Överliggare:

I överkant på metallstativen monteras en överliggare, tillverkad av massiv björk. Överliggare kan fås i valfritt träslag efter tillägg. Skarvning sker i lämpliga sektioner. Fördel med överliggare är bl.a. att den ger ett skydd för den klädda ryggen och ett stabilt montage.

## Gavel/Armstöd:

Tillverkas av massiv björk, som klarlackas. Kan fås i valfritt träslag eller betsas efter tillägg. Gavlarna förses med erforderliga beslag av metall.

## Skrivskiva på bakrygg:

Skrivskiva inbyggd i öppen låda. Lådan tillverkad av massiv björk, som klarlackas. Kan fås i valfritt träslag efter tillägg. Skrivskivan tillverkas av plywood, som faneras med björk och klarlackas. Kan fås i valfritt träslag efter tillägg. Denna typ av skrivskiva tar minsta möjliga utrymme i anspråk. Skrivskivan förses med grepplist av för modellen lämpligt träslag. Skivan fälls enkelt, då den löper i frästa spår med hjälp av metallvinklar och nylonlager. Dämpning i botten av kassetten. Skivdjup 350 mm.

## Skrivskiva i armledare:

Skivan tillverkas av plywood, som faneras med björk och klarlackas. Kan fås i valfritt träslag efter tillägg. Skivan fälls ut vid användande. Skivstorlek ca a4.

## Klädsel:

KS-401 kan fås i valfritt tyg.

## Frontbarriär:

Framför främsta stolsraden kan man få monterat en frontbarriär försedd med skjutbar skrivskiva. Frontskivor av plywood, som faneras med björk och klarlackas. Kan fås med valfritt träslag, bets, laminat mot tillägg.

## Elkanal:

Elkanalen är ett tillbehör som anpassas efter hörsalens användningsområde. KS-401 kan bland annat fås med eluttag, nätverksuttag, usb. Elinstallation ingår ej. (skall utföras av behörig elektriker)

## Övrigt:

Montering sker av vana montörer anställda vid Balzar Beskow AB i Mönsterås.



## E

### Possible layout:

KS-401 can be mounted in straight or curved rows, it can be mounted on flat or sloping floors or on steps.

### Metal base:

Chairs mounted on steps are fixed to the vertical or horizontal part of the step. Chairs mounted on flat floor is fitted with footplate. All visible metal is lacquered in standard color, but as an extra any color can be chosen. Standard powder coat colours are, Dark Grey, Black, Silver Grey and White

### Upholstered seat:

The upholstered seat is made out of plywood, upholstered with CMHR tested foam. The seat is made so that it can be mounted and an infinite number of ties without wearing any parts out. The seat is counter-balanced and stops against sturdy rubber pads mounted on the metal when folding down and up. This gives the seat a silent and smooth action. The bottom part of the seat is perforated and has a sound absorbing effect when the seat is in upright position.

### Wooden cover seat:

The wooden cover under the upholstered seat is made out of plywood, which is veneered with birch veneer and clear lacquered. The wooden cover of the seat is perforated as the bottom part of the seat.

### Upholstered back:

The upholstered back is made out of plywood, upholstered with CMHR tested foam. The back is available with lower back and/or side support. The back is decorated with stitching. The upper part of the upholstery back is made out of custom shaped foam to get a smooth visible radius at the top and ensure that there are no gaps between the upholstered back, the wooden cover back and the wooden top piece.

### Wooden cover back:

The wooden cover on the back of the upholstered back is made out of plywood, which is veneered and clear lacquered. Wooden cover back can be in custom woods and stained in custom colors as optional extras. The back wooden cover reaches down to the bend in the metal base, this is to act as protection from shoeprints on the seat from persons sitting behind.

### Wooden top piece:

On top of the metal base a solid wood top piece can be mounted. As an optional extra other solid woods can be chosen for the top piece. Joints of the top piece are made at the best suited positions. Advantages with mounting the top piece are that it makes the upholstery back last longer and also make the rows even more rigid.

### Armrests/Filled sides:

Armrests are made out of solid wood, which is clear lacquered. As an optional extra other woods and stains are available. Filled sides are fitted with the metal parts needed.

### Writing tablet on back:

Writing tablet in "open Box". Support box made out of solid birch, which is clear lacquered. The support box can be in other woods or stained as an optional extra. The writing tablet is made out of plywood, veneered in birch and clear lacquered. Writing tablet can be veneered in other woods or with surface in HPL as an optional extra. This model of writing tablet is very space saving. The writing tablet is fitted with a gripping edge in solid wood. Writing tablet is easily folded down and runs in milled tracks guided by nylon covered metal fittings. The writing tablet is cushioned when folded all the way down. Depth of writing tablet 350 mm.

### Writing tablet in armrest:

Writing tablet is made out of plywood, which is veneered with birch and clear lacquered. Veneer in other woods as optional extra. Writing tablet is folded out before use. Size of writing tablet is approx. A4 size.

### Upholstery fabrics:

KS-401 can be upholstered in any fabric.

### Frontbarrier:

In front of the front row a front barrier can be fitted. The is made to fit writing tablets on. The front barrier is made out of plywood which is veneered with birch and clear lacquered. The barrier can be in other woods or stained in custom color as an optional extra

### Cable ducts:

The cable duct is an optional extra that is customized to fit the usage of the auditorium. KS-401 can amongst other things be fitted with power outlets, network socket/ RJ45, USB. Electrical installation is not included and should be made by authorized electrician.

### Mounting:

The auditoriums are mounted by experienced staff from Balzar Beskow AB, in Mönsterås, Sweden.

## D

### Mögliche Anordnungen:

KS-401 ist in geraden oder geschwungenen Reihen montiert erhältlich. Geeignet für ebene Flächen, geneigte Böden oder für Ränge.

### Metallstativ:

Befestigung an Stufe und Gang. Stühle auf ebenem Boden werden mit einer Fußplatte montiert. Sämtliche sichtbaren Metallteile sind in einem Standardfarbton lackiert, können aber gegen Zuzahlung auch in anderen Farbtönen geliefert werden. Standardfarbtöne, Dunkelgrau, Schwarz, Silbergrau und Weiß

### Sitz:

Polstersitz aus Sperrholz, gepolstert mit CMHR-geprüftem Kaltschaum. Der Sitz ist so konstruiert, dass er unbegrenzt los- und wieder angeschraubt werden kann. Der Sitz schlägt zurück gegen dicke Gummistopper, die für einen leisen und sicheren Rückgang in die Ausgangsstellung sorgen. Beim Ausklappen fällt der Sitz mit dämpfenden Gummibeschlügen gegen robuste Metallwinkel. Die Unterseite des Sitzes ist perforiert und trägt in aufgestellter Lage zu einer Schallabsorbierung bei.

### Sitzschale:

Sitzschale aus Birken-Furniersperrholz, klar lackiert. Die Unterseite der Sitzschale ist entsprechend dem Sitzpolster perforiert.

### Rückenlehne:

Die Rückenlehne wird aus schichtenverleimtem Holz hergestellt und mit CMHR-geprüftem Kaltschaum gepolstert. Sie ist mit Lumbal- und Seitenstütze erhältlich. Das Rückenteil ist mit einer Randnaht dekoriert. Der obere Abschluss des Rückenteils ist mit geformtem Schaumstoff ausgestattet, um eine deutliche Abrundung zu markieren und einen dichten Abschluss zwischen Rückenteil und Handlauf zu gewährleisten.

### Rückseite:

Rückseite der Rückenlehne aus Birken-Furniersperrholz, klar lackiert. Gegen Zuzahlung auch in anderen Holzarten oder gebeizt in anderen Farbtönen lieferbar. Die Rückseite der Rückenlehne reicht hinunter bis zur Krümmung des Metallfußes und fungiert somit als Schutz gegen Tritte aus der dahinterliegenden Reihe.

### Handlauf:

Am oberen Abschluss des Metallrahmens kann ein Handlauf aus massiver Birke montiert werden. Der Handlauf ist gegen Zuzahlung wahlweise in anderen Holzarten lieferbar. Die Verbindung mit den Metallrahmen erfolgt in geeigneten Abständen. Der Vorteil mit einem Handlauf ist u. a., dass er die mit Stoff bezogene Rückenlehne schützt und eine stabile Montage gewährleistet.

### Seitenteil/Armlehnen:

Seitenteil/Armlehnen aus massiver Birke, klar lackiert. Gegen Zuzahlung auch in anderen Holzarten oder gebeizt lieferbar. Die Seitenteile sind mit den nötigen Beschlägen aus Metall versehen.

### Schreibunterlage an der Rückenlehne:

Schreibunterlage ist in einem offenen Schubfach untergebracht. Schubfach aus massiver Birke, klar lackiert. Gegen Zuzahlung auch in anderen Holzarten lieferbar. Schreibunterlage aus Birken-Furniersperrholz, klar lackiert. Gegen Zuzahlung auch in anderen Holzarten lieferbar. Diese Art von Schreibunterlage nimmt den geringstmöglichen Platz in Anspruch. Die Schreibunterlage ist mit einer Griffleiste aus einer für das Modell geeigneten Holzart ausgestattet. Die in einer Frässpur mittels nylonbeschichteter Metallbeschläge laufende Unterlage lässt sich mühelos ausklappen. Der Boden der Kassette ist für die vollständig eingeklappte Unterlage gedämpft. Tiefe der Schreibunterlage 350 mm.

### Schreibunterlage in der Armführung:

Schreibunterlage aus Birken-Furniersperrholz, klar lackiert. Gegen Zuzahlung auch in anderen Holzarten lieferbar. Für die Benutzung wird die Schreibunterlage ausgeklappt. Größe der Schreibunterlage ca. A4

### Stoffbezug:

S-401 ist in allen zur Wahl stehenden Stoffbezügen erhältlich.

### Frontbarriere:

Auf Wunsch ist eine vor der ersten Stuhreihe montierte Frontbarriere erhältlich, die mit einklappbaren Schreibunterlagen ausgestattet werden kann. Frontplatten aus Birken-Furniersperrholz, klar lackiert. Gegen Zuzahlung auch in anderen Holzarten, gebeizt, Laminat lieferbar.

### Kabelführungen:

Kabelführungen sind Zubehör, die den jeweiligen Anwendungsbereichen des Hörsaales angepasst werden. KS-401 ist u. a. erhältlich mit Steckdose, Netzwerkstecker, USB. Elektroinstallationen sind nicht im Preis inbegriffen und müssen von einem Elektrofachmann ausgeführt werden.

### Anderes:

Die Montage erfolgt durch erfahrene Monteure von Balzar Beskow AB in Mönsterås.



# S-402

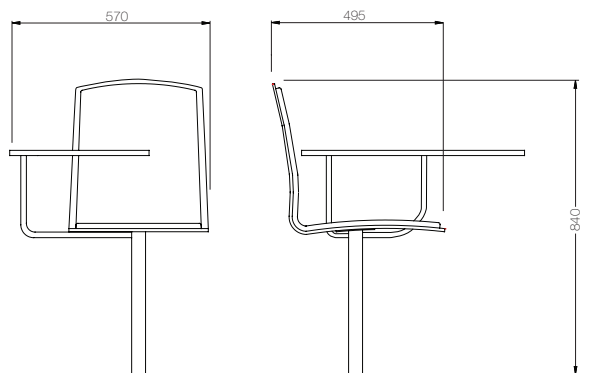

Modell:  
Underrede vridbart 360 grader med autoreturn.

Metallstativ:  
Tillverkas av metallprofil. Stolarna monteras med fotplatta mot golv. All synlig metall lackeras i standardkulör men kan fås i valfri kulör efter tillägg. Standardkulörer, mörkgrå, svart, silver

Sits / Rygg:  
Sits- och ryggskal tillverkas av formpressad björk som klarlackas. Framsidan stoppas med CMHR-testad kallskum och kläs med tyg.

Klädsel:  
S-402 kan fås i valfritt tyg.

Armstöd / Skrivskiva:  
På höger sida sittandes förses stolen med vridbar skrivskiva kombinerat med armstöd. Skivan tillverkas i plywood och beläggs med laminat. Skivan är vridbar cirka 30 grader. Skivstorlek 430 x 300 mm.

Övrigt:  
Montering sker av vana montörer anställda vid Balzar Beskow AB i Mönsterås.



## E

Modell:  
Base swivels 360 degrees and returns to original position.

Metal base:  
Made out of metal profile. The chairs are mounted to the floor with a base plate. All visible metal is lacquered in standard powder coating, and can be painted in other colours as an extra. Standard colours are Dark grey, Black, Silver grey and White.

Seat / Back:  
The integrated seat and back is made out of moulded laminated birch which is varnished. The chair is upholstered with CMHR-foam.

Fabric:  
S-402 can be upholstered with customers own material.

Armrest / Writing tablet:  
The chair is fitted with a writing tablet and armrest which is mounted on the right or left side. The writing tablet is made out of plywood and fitted with a top surface out of high pressure laminate. The writing tablet turns approx. 30 degrees . Size of the writing tablet is 430 x 300 mm.

Other:  
Mounting of the chairs is made by our own mounting crew from the Balzar Beskow factory in Mönsterås.

## D

Modell:  
Unterbau 360 Grad drehbar mit Autoreturn-Funktion.

Metallstativ:  
Hergestellt aus Metallprofil. Die Stühle werden mit einer Fußplatte am Boden montiert. Alle sichtbaren Metallteile sind in einem Standardfarbton lackiert, sind aber gegen Zuzahlung in anderen Farbtönen erhältlich. Standardfarbtöne Dunkelgrau, Schwarz, Silbergrau und Weiß.

Sitz / Rückenlehne:  
Sitz- und Rückenlehenschale sind aus formgepresster Birke hergestellt und werden klar lackiert. Die Vorderseite ist mit CMHR-geprüfem Kaltschaum gepolstert und mit Stoff bezogen.

Stoffbezug:  
S-402 ist in allen zur Wahl stehenden Stoffbezügen erhältlich.

Armlehnen / Schreibunterlage:  
Auf der rechten Seite ist der Stuhl mit einer drehbaren Schreibunterlage, kombiniert mit einer Armlehne, versehen. Schreibunterlage aus Sperrholz, mit Laminat. Die Schreibunterlage ist um ca. 30 Grad drehbar. Schreibunterlagenformat 430 x 300 mm.

Anderes:  
Die Montage erfolgt durch erfahrene Monteure von Balzar Beskow AB in Mönsterås.



# KS-1000

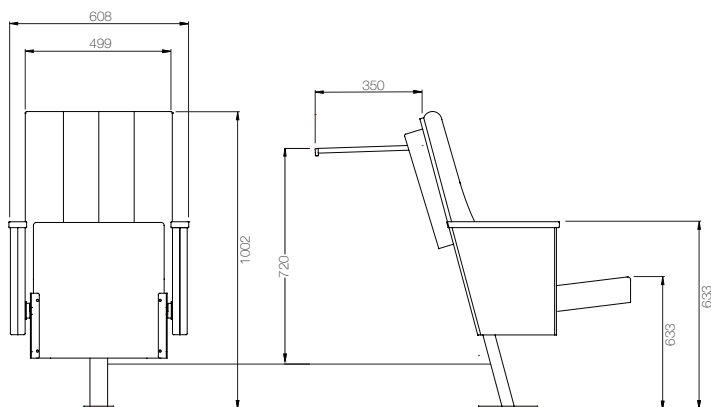

**Montering:**  
KS-1000 kan fås monterad i raka eller svängda rader. På plana eller lutande ytor eller i gradäng.

**Metallstativ:**  
Infästning i sättsteg och plansteg. Stolarna på plant golv förses med fotplatta. All synlig metall lackeras i standardkulör men kan fås i valfri kulör efter tillägg. Standardkulörer, mörkgrå, svart, silvergrå and vit.

**Sits:**  
Stoppsetsen tillverkas av plywood, som stoppas med CMHR-testad kallsaum. Sitsen tillverkas så att den kan lossas och skruvas åter ett obegränsat antal gånger. Sitsen slår tillbaka mot kraftiga gummistopp, som ger en tyst och stabil återgång. Sitsen stoppar mot kraftiga metallklackar, samt dämpande gummin på sitsbeslagen. Sitsens undersida är perforerad för att vid uppfällt läge ge en ljudabsorberande effekt.

**Undersits:**  
Tillverkas av plywood, som faneras med björk och klarlackas. Sitsens undersida perforeras lika den stoppade sitsen.

**Rygg:**  
Stoppryggen tillverkas av skicklimmat trä, som stoppas med CMHR-testad kallsaum. Ryggen fås med svankstöd och sidostöd. Ryggen förses med randsömnad. Ryggens överkant förses med formsågad skumplast för tydlig markering av radie och för att uppnå täthet mellan rygg och överliggare.

**Bakrygg:**  
Ryggens baksida tillverkas av plywood som faneras med björk och klarlackas. Ryggen kan fås i valfritt träslag eller betsas i valfri kulör efter tillägg.

**Överliggare:**  
I överkant på metallstativen monteras en överliggare, tillverkad av massiv björk. Överliggare kan fås i valfritt träslag efter tillägg. Skarvning sker i lämpliga sektioner. Fördel med överliggare är bl.a. att den ger ett skydd för den klädda ryggen och ett stabilt montage.

**Gavlar:**  
Tillverkas i spånskiva, som stoppas och kläs med tyg.

**Armstöd:**  
Tillverkas av massiv- alternativt skicklimmad björk, som klarlackas. Kan fås i valfritt träslag eller betsas efter tillägg. Gavlar förses med erforderliga beslag av metall.

**Skrivskiva bakrygg:**  
Skrivskiva inbyggd i öppen låda. Lådan tillverkad av massiv björk, som klarlackas. Kan fås i valfritt träslag efter tillägg. Skrivskivan tillverkas av plywood, som faneras med björk och klarlackas. Kan fås i valfritt träslag efter tillägg. Denna typ av skrivskiva tar minsta möjliga utrymme i anspråk. Skrivskivan förses med grepplist av för modellen lämpligt träslag. Skivan fälls enkelt, då den löper i frästa spår med hjälp av metallvinklar och nylonlager. Dämpning i botten av kassetten. Skivdjup 350 mm.

**Skrivskiva i stolsgaveln:**  
I stolsgaveln förvaras en inbyggd skrivskiva tillverkad i plywood, som faneras med björk och klarlackas. Kan fås i valfritt träslag efter tillägg. Skrivskivan fälls mycket enkelt in och ut. Skrivskivebeslaget är konstruerat så att skrivskivan automatiskt fälls in i gavelnsida då man reser på sig. Skrivskivan är alltid dold i gavelnsida då den inte används. Vid användande fälls skrivskivan framåt och uppåt. Skivformat ca 200 x 250 mm.

**Klädsel:**  
KS-1000 kan fås i valfritt tyg.

**Frontbarriär:**  
Framför främsta stolsraden kan man få monterat en frontbarriär försedd med skjutbar skrivskiva. Frontskivor av plywood, som faneras med med björk och klarlackas. Kan fås med valfritt träslag, bets, laminat mot tillägg.

**Elkanal:**  
Elkanalen är ett tillbehör som anpassas efter hörsalens användningsområde. KS-1000 kan bland annat fås med eluttag, nätverksuttag, usb. Elinstallation ingår ej. (utförs av behörig elentreprenör)

**Övrigt:**  
Montering sker av vana montörer anställda vid Balzar Beskow AB i Mönsterås.



## E

### Mounting:

KS-1000 can be mounted in straight or curved rows. The model can be mounted on level or sloping floors or on steps.

### Metal base:

The metal base is fixed to the vertical and the horizontal part of the step. On level or sloping floor the chair are fitted with a metal footplate which is fixed to the floor. All metal is lacquered in standard powder coat colours, special colours is an optional extra. Standard powder coat colours are, Dark Grey, Black, Silver Grey and White

### Upholstered seat:

The upholstery seat is made out of plywood upholstered with CMHR foam. The seat is made so that it can be mounted and demounted without losing shape or performance. The seat is counter balanced and when it folds up it stops against sturdy rubber brackets and the seat turns in solid nylon bearings which gives the seat a smooth and stabile function. The wooden seat underside is perforated, so that it, when the seat is at the upright position, has an acoustic dampening effect.

### Wooden seat underside cover:

This part is made out of plywood which is veneered and clear lacquered. The wooden seat underside cover is perforated same as the upholstered seat for acoustic reasons..

### Upholstered back:

The upholstery back is made out of plywood, upholstered with CMHR tested foam. The back is available with lower back and/or side support. The back is decorated with stitching. The upper part of the upholstery back is made out of custom shaped foam to get a smooth visible radius at the top and ensure that there are no gaps between the upholstered back, the wooden cover back and the wooden top piece.

### Wooden cover back:

The wooden cover on the back of the upholstered back is made out of plywood, which is veneered with birch and clear lacquered. Wooden cover back can be veneered in other woods and stained in custom colors as optional extras.

### Wooden top piece:

On top of the metal base a solid birch top piece can be mounted. As an optional extra other solid woods can be chosen for the top piece. The joints of the top piece are laid out at the best suited positions. Advantages with mounting a top piece are that it makes the fabric on the upholstery back last longer and also make the rows even more rigid.

### Filled sides:

Armrests are made out of chipboard, which is upholstered with foam and fabric.

### Armrests/Filled sides:

Armrests are made out of solid or laminated birch, which is clear lacquered. As an optional extra other solid woods and stains can be chosen. Filled sides are fitted with metal parts needed.

### Writing tablet on back:

Writing tablet in "open Box". Support box made out of solid birch, which is clear lacquered. The supporting box can be in other woods or stained as an optional extra. The writing tablet is made out of plywood, veneered in birch and clear lacquered. Writing tablet can be veneered in other woods or with surface in HPL as an optional extra. This model of writing tablet is very space saving. The writing tablet is fitted with a gripping edge in solid wood. Writing tablet is easily folded down and runs in milled tracks guided by nylon covered metal fittings. The writing tablet is cushioned when folded all the way down. Depth of writing tablet 350 mm.

### Writing tablet in armrest:

Writing tablet is made out of plywood, which is veneered with birch and clear lacquered. Veneer in other woods as optional extra. Writing tablet is folded out before use. Size of writing tablet is approx. 200 x 250 mm. The writing tablet automatically folds in under the armrest when a seated person stands up. The writing tablet is hidden away under the armrest when not in use.

### Fabric:

KS-1000 can be upholstered in any fabric.

### Frontbarrier:

In front of the front row a front barrier can be fitted. This is done to fit writing tablets on. The front barrier is made out of plywood which is veneered with birch and clear lacquered. Can be in other woods or stained in custom color as an optional extra

### Cable ducts:

The cable duct is an extra that is customized to fit the usage of the auditorium. KS-1000 can amongst other things be fitted with power outlets, network socket/RJ45, USB. Electrical installation is not included and should be made by authorized electrician.

### Mounting:

The auditoriums are mounted by experienced staff from Balzar Beskow AB, in Mönsterås, Sweden.

## D

### Mögliche Anordnungen:

KS-1000 ist in geraden oder geschwungenen Reihen montiert erhältlich. Geeignet für ebene oder geneigte Flächen oder für Ränge.

### Metalstativ:

Befestigung an Stufe und Gang. Stühle auf ebenem Boden sind mit einer Fußplatte versehen. Sämtliche sichtbaren Metallteile sind in einem Standardfarbton lackiert, können aber gegen Zuzahlung auch in anderen Farbtönen geliefert werden. Standardfarbtöne, Dunkelgrau, Schwarz, Silbergrau und Weiß

### Sitz:

Polstersitz aus Sperrholz, gepolstert mit CMHR-geprüftem Kaltschaum. Der Sitz ist so konstruiert, dass er unbegrenzt los- und wieder angeschraubt werden kann. Der Sitz schlägt zurück gegen dicke Gummistopper, die für einen leisen und sicheren Rückgang in die Ausgangsstellung sorgen. Beim Ausklappen fällt der Sitz mit dämpfenden Gummibeslägen gegen robuste Metallwinkel. Die Unterseite des Sitzes ist perforiert und trägt in aufgestellter Lage zu einer Schallabsorbierung bei.

### Untersitz:

Untersitz aus Birken-Furniersperrholz, klar lackiert. Die Unterseite des Sitzes ist wie das Sitzpolster perforiert.

### Rückenlehne:

Die Rückenlehne wird aus schichtenverleimtem Holz hergestellt und mit CMHR-geprüftem Kaltschaum gepolstert. Sie ist mit Lumbal- und Seitenstütze erhältlich. Das Rückenteil ist mit einer Randnaht dekoriert. Der obere Abschluss des Rückenteils ist mit geformtem Schaumstoff ausgestattet, um eine deutliche Abrundung zu markieren und einen dichten Abschluss zwischen Rückenteil und Handlauf zu gewährleisten.

### Rückseite:

Rückseite der Rückenlehne aus Birken-Furniersperrholz, klar lackiert. Gegen Zuzahlung auch in anderen Holzarten oder gebeizt in anderen Farbtönen lieferbar.

### Handlauf:

Am oberen Abschluss des Metallrahmens kann ein Handlauf aus massiver Birke montiert werden. Der Handlauf ist gegen Zuzahlung wahlweise in anderen Holzarten lieferbar. Die Verbindung mit den Metallrahmen erfolgt in geeigneten Abständen. Der Vorteil mit einem Handlauf ist u. a., dass er die mit Stoff bezogene Rückenlehne schützt und eine stabile Montage gewährleistet.

### Seitentteile:

Hergestellt aus Spanplatte, gepolstert und mit Stoff bezogen.

### Armlehnen:

Hergestellt aus massiver bzw. schichtengeleimter Birke, klar lackiert. Gegen Zuzahlung auch in anderen Holzarten oder gebeizt lieferbar. Die Seitenteile sind mit den nötigen Beschlägen aus Metall versehen.

### Schreibunterlage auf der Rückseite:

Schreibunterlage ist in einem offenen Schubfach untergebracht. Schubfach aus massiver Birke, klar lackiert. Gegen Zuzahlung auch in anderen Holzarten lieferbar. Schreibunterlage aus Birken-Furniersperrholz, klar lackiert. Gegen Zuzahlung auch in anderen Holzarten lieferbar. Diese Art von Schreibunterlage nimmt den geringstmöglichen Platz in Anspruch. Die Schreibunterlage wird mit einer Griffleiste aus einer für das Modell geeigneten Holzart versehen. Die in einer Frässpur mittels nylonbeschichteter Metallbeschläge laufende Unterlage lässt sich mühelos ausklappen. Der Boden der Kassette ist für die vollständig eingeklappte Unterlage gedämpft. Tiefe der Unterlage 350 mm.

### Schreibunterlage in der Stuhlseite:

In der Stuhlseite ist eine Schreibunterlage aus Birken-Furniersperrholz untergebracht, klar lackiert. Gegen Zuzahlung auch in anderen Holzarten lieferbar. Die Schreibunterlage ist mühelos aus- und einzuklappen. Die Beschläge der Schreibunterlage sind so konstruiert, dass diese automatisch in die Stuhlseite geklappt wird, wenn man sich vom Stuhl erhebt. Die Schreibunterlage ist, wenn sie nicht benutzt wird, immer im Seitenteil verborgen. Bei Benutzung wird die Schreibunterlage nach vorn und oben geklappt. Schreibunterlagenformat ca. 200 x 250 mm.

### Stoffbezug:

KS-1000 ist in allen zur Wahl stehenden Stoffbezügen erhältlich.

### Frontbarriere:

Auf Wunsch ist eine vor der ersten Stuhlreihe montierte Frontbarriere erhältlich, die mit einklappbaren Schreibunterlagen ausgestattet werden kann. Frontplatten aus Birken-Furniersperrholz, klar lackiert. Gegen Zuzahlung auch in anderen Holzarten, gebeizt, Laminat lieferbar.

### Kabelführungen:

Kabelführungen sind Zubehör, die den jeweiligen Anwendungsbereichen des Hörsaales angepasst werden. KS-1000 ist u. a. erhältlich mit Steckdose, Netzwerkstecker, USB. Elektroinstallationen sind nicht im Preis inbegriffen und müssen von einem Elektrofachmann ausgeführt werden.

### Anderes:

Die Montage erfolgt durch erfahrene Monteure von Balzar Beskow AB in Mönsterås.



# KS-1400

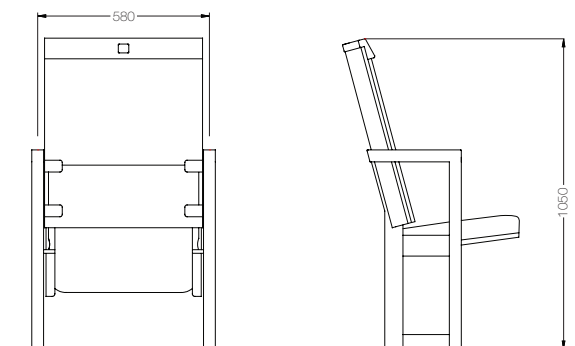

#### Montering:

KS-1400 kan fås monterad i raka eller svängda rader. På plana eller lutande ytor eller i gradäng.

#### Stativ:

Infästning i plansteg. Modellen är helt i trä, vissa detaljer är dock i metall. All synlig metall lackeras i standardkulör men kan fås i valfri kulör efter tillägg. Standardkulörer, mörkgrå, svart, silver

#### Sits:

Stoppsetsen tillverkas av plywood, som stoppas med CMHR-testad kallsaum. Sitsen tillverkas så att den kan lossas och skruvas åter ett obegränsat antal gånger. Sitsen slår tillbaka mot kraftiga gummistopp, som ger en tyst och stabil återgång. Sitsen stoppar mot kraftiga metallklackar, samt dämpande gummin på sitsbeslagen. Sitsens undersida är perforerad för att vid uppfällt läge ge en ljudabsorberande effekt.

#### Undersits:

Tillverkas av plywood, som faneras med björk och klarlackas. Sitsens undersida perforeras lika den stoppade sitsen.

#### Rygg:

Stopp ryggen tillverkas av formpressad skiktlimmad björk, som stoppas med CMHR-testad kallsaum. Ryggen fås med svankstöd och sidostöd. Ryggen förses med randsömnad. Ryggens överkant förses med formsågad skumplast för tydlig markering av radie och för att uppnå täthet mellan rygg och överliggare.

#### Bakrygg:

Ryggens baksida tillverkas av plywood som faneras med björk och klarlackas. Ryggen kan fås i valfritt träslag eller betsas i valfri kulör efter tillägg.

#### Toppstycke:

I överkant på bakryggen monteras ett toppstycke, tillverkat av massiv björk. Toppstycket kan fås i valfritt träslag efter tillägg. Toppstycket skyddar tyget på ryggen och bidrar med att skänka en exklusiv känsla åt stolen.

#### Gavlar/armstöd:

Tillverkas i massivträ. Gavlarna kan fås i valfritt träslag eller betsas efter tillägg. Gavlarna förses med erforderliga beslag av metall..

#### Skrivskiva bakrygg:

Skrivskiva inbyggd i öppen låda. Lådan tillverkad av massiv björk, som klarlackas. Kan fås i valfritt träslag efter tillägg. Skrivskivan tillverkas av plywood, som faneras med björk och klarlackas. Kan fås i valfritt träslag efter tillägg. Denna typ av skrivskiva tar minsta möjliga utrymme i anspråk. Skrivskivan förses med grepläst av för modellen lämpligt träslag. Skivan fälls enkelt, då den löper i frästa spår med hjälp av metallvinklar och nylonlager. Dämpning i botten av kassetten. Skivdjup 350 mm.

#### Klädsel:

KS-1400 kan fås i valfritt tyg.

#### Frontbarriär:

Framför främsta stolsraden kan man få monterat en frontbarriär försedd med skjutbar skrivskiva. Frontskivor av plywood, som faneras med med björk och klarlackas. Kan fås med valfritt träslag, bets, laminat mot tillägg.

#### Elkanal:

Elkanalen är ett tillbehör som anpassas efter hörsalens användningsområde. KS-1400 kan bland annat fås med eluttag, nätverksuttag, usb. Elinstallation ingår ej. (utförs av behörig elentreprenör)

#### Övrigt:

Montering sker av vana montörer anställda vid Balzar Beskow AB i Mönsterås.



## E

### Mounting:

KS-1400 can be mounted in straight or curved rows. The model can be mounted on level or sloping floors or on steps.

### Base:

The chair is fixed to the horizontal part of the step. The model is made out of wood, some details though, are out of metal. All metal is lacquered in standard powder coat colours, special colours is an optional extra. Standard powder coat colours are, Dark Grey, Black, Silver Grey and White

### Upholstered seat:

The upholstery seat is made out of plywood upholstered with CMHR foam. The seat is made so that it can be mounted and demounted without losing shape or performance. The seat is counter balanced and when it folds up it stops against sturdy rubber brackets and the seat turns in solid nylon bearings which gives the seat a smooth and stabile function. The wooden seat underside is perforated, so that it, when the seat is at the upright position, has an acoustic dampening effect.

### Wooden seat underside cover:

This part is made out of plywood which is veneered and clear lacquered. The wooden seat underside cover is perforated same as the upholstery seat for acoustic reasons..

### Upholstered back:

The upholstery back is made out of laminated moulded birch, upholstered with CMHR tested foam. The back is available with lower back and/or side support. The back is decorated with stitching. The upper part of the upholstery back is made out of custom shaped foam to get a smooth visible radius at the top and ensure that there are no gaps between the upholstered back, the wooden cover back and the wooden top piece.

### Wooden cover back:

The wooden cover on the back of the upholstered back is made out of laminated moulded birch, which is clear lacquered. Wooden cover back can be veneered in other woods or with surface in HPL as an optional extra.

### Wooden top piece:

On top of the metal base a solid birch top piece can be mounted. As an optional extra other solid woods can be chosen for the top piece. The top piece protects the fabric and add makes the chair more exclusive. The top piece can be in other woods or stained as an optional extra.

### Sides/armrests:

Armrests are made out of solid birch. They can be in other woods or stained as an optional extra.

### Writing tablet on back:

Writing tablet in "open Box". Support box made out of solid birch, which is clear lacquered. The supporting box can be in other woods or stained as an optional extra. The writing tablet is made out of plywood, veneered in birch and clear lacquered. Writing tablet can be veneered in other woods or with surface in HPL as an optional extra. This model of writing tablet is very space saving. The writing tablet is fitted with a gripping edge in solid wood. Writing tablet is easily folded down and runs in milled tracks guided by nylon covered metal fittings. The writing tablet is cushioned when folded all the way down. Depth of writing tablet 350 mm.

### Fabric:

KS-1400 can be upholstered in any fabric.

### Frontbarrier:

In front of the front row a front barrier can be fitted. The is done to fit writing tablets on. The front barrier is made out of plywood which is veneered with birch and clear lacquered. Can be in other woods or stained in custom color as an optional extra

### Cable ducts:

The cable duct is an extra that is customized to fit the usage of the auditorium. KS-1400 can amongst other things be fitted with power outlets, network socket/RJ45, USB.

Electrical installation is not included and should be made by authorized electrician.

### Mounting:

The auditoriums are mounted by experienced staff from Balzar Beskow AB, in Mönsterås, Sweden.

## D

### Mögliche Anordnungen:

KS-1400 ist in geraden oder geschwungenen Reihen montiert erhältlich. Für gerade oder geneigte Flächen oder für Ränge.

### Stativ:

Befestigung in der Trittlfläche. Das Modell ist ganz aus Holz, bestimmte Details sind jedoch aus Metall. Sämtliche sichtbaren Metallteile sind in der Standardfarbe lackiert, können aber gegen Zulagen in Farbe nach Wunsch geliefert werden. Standardfarbtöne, Dunkelgrau, schwarz, Silbergrau und Weiß.

### Sitz:

Polstersitz aus Sperrholz, gepolstert mit CMHR-geprüftem Kaltschaum. Der Sitz ist so konstruiert, dass er unbegrenzt los- und wieder angeschraubt werden kann. Der Sitz schlägt zurück gegen dämpfende Gummistopper, die für einen leisen und sicheren Rückgang in die Ausgangsstellung sorgen. Beim Ausklappen fällt der Sitz mit dämpfenden Gummibeslägen gegen robuste Metallwinkel. Die Unterseite des Sitzes ist perforiert und trägt in aufgestellter Lage zur Schallabsorbierung bei.

### Sitzschale:

Sitzschale aus Birken-Furniersperrholz, klar lackiert. Die Unterseite des Sitzes ist wie das Sitzpolster perforiert.

### Rückenlehne:

Rückenlehne aus formgepresster, schichtengeleimter Birke, gepolstert mit CMHR-geprüftem Kaltschaum. Sie ist mit Lendenstütze und Seitenstütze erhältlich. Der Rückenteil ist mit einer Randnaht dekoriert. Der obere Abschluss des Rückenteils ist mit geformtem Schaumstoff ausgestattet, um eine deutliche Abrundung zu markieren und einen dichten Abschluss zwischen Rückenteil und Handlauf zu gewährleisten.

### Rückseite:

Rückseite aus Birken-Furniersperrholz, klar lackiert. Gegen Zuzahlung auch in anderen Holzarten oder gebeizt in anderen Farbtönen lieferbar.

### Handlauf:

Am oberen Abschluss des Metallrahmens kann ein Handlauf aus massiver Birke montiert werden. Der Handlauf ist gegen Zuzahlung wahlweise in anderen Holzarten lieferbar. Die Verbindung mit den Metallrahmen erfolgt in geeigneten Abständen. Der Vorteil eines Handlaufs liegt u. a. darin, dass er die mit Stoff bezogene Rückenlehne schützt und zu einer exklusiven Wirkung des Stuhles beiträgt.

### Seitenteile/Armlehnen:

Seitenteile/Armlehnen aus massivem Holz. Die Seitenteile sind gegen Zuzahlung in beliebiger Holzart erhältlich oder können gebeizt werden. Sie sind mit den nötigen Beslägen aus Metall ausgestattet.

### Schreibunterlage am Rückenteil:

Die Schreibunterlage ist in einem offenen Schubfach untergebracht. Schubfach aus massiver Birke, klar lackiert. Gegen Zuzahlung auch in anderen Holzarten erhältlich.

Schreibunterlage aus Birken-Furniersperrholz, klar lackiert. Gegen Zuzahlung auch in anderen Holzarten lieferbar. Diese Art von Schreibunterlage nimmt den geringstmöglichen Platz in Anspruch. Die Schreibunterlage ist mit einer Griffleiste aus einer für das Modell geeigneten Holzart ausgestattet. Die in einer Frässpur mittels nylonbeschichteter Metallbesläge laufende Unterlage lässt sich mühelos ausklappen. Der Boden der Kasette ist für die vollständig eingeklappte Unterlage gedämpft Tiefe der Unterlage 350 mm.

### Stoffbezug:

KS-1400 ist mit allen zur Wahl stehenden Stoffbezügen erhältlich.

### Frontbarriere:

Auf Wunsch ist eine vor der ersten Stuhlreihe montierte Frontbarriere erhältlich, die mit einklappbaren Schreibunterlagen ausgestattet werden kann. Frontplatten aus Birken-Furniersperrholz, klar lackiert. Gegen Zuzahlung auch in anderen Holzarten, gebeizt, Laminat lieferbar.

### Kabelführungen:

Kabelführungen sind Zubehör, die den jeweiligen Anwendungsbereichen des Hörsaales angepasst werden. KS-2500 ist u. a. erhältlich mit Steckdose, Netzwerkstecker, USB. Elektroinstallationen sind nicht im Preis inbegriffen und müssen von einem Elektrofachmann ausgeführt werden.

### Anderes:

Die Montage erfolgt durch erfahrene Monteure von Balzar Beskow AB in Mönsterås.



# KS-2500

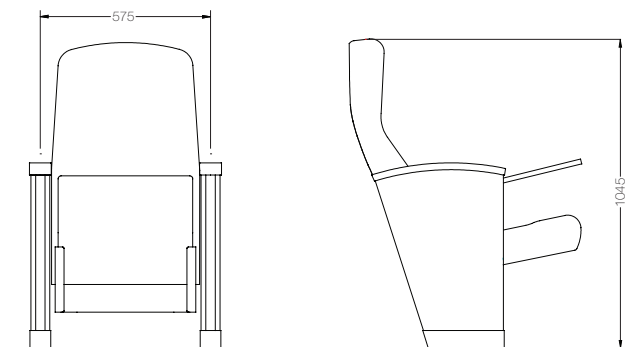

## Montering:

KS-2500 kan fås monterad i raka eller svängda rader. På plana eller lutande ytor eller i gradäng.

## Metallstativ:

Infästning i sättsteg och plansteg. Stolarna på plant golv förses med fotplatta. All synlig metall lackeras i standardkulör men kan fås i valfri kulör efter tillägg. Standardkulörer, mörkgrå, svart, silver

## Sits:

Stoppsetsen tillverkas av plywood, som stoppas med CMHR-testad kallskum. Sitsen tillverkas så att den kan lossas och skruvas åter ett obegränsat antal gånger. Sitsen slår tillbaka mot kraftiga gummistopp, som ger en tyst och stabil återgång. Sitsen stoppar mot kraftiga metallklackar, samt dämpande gummin på sitsbeslagen. Sitsens undersida är perforerad för att vid uppfällt läge ge en ljudabsorberande effekt.

## Undersits:

Tillverkas av plywood, som faneras med björk och klarlackas. Sitsens undersida perforeras lika den stoppade sitsen.

## Rygg:

Stopptryggen tillverkas av skicklimmad frompressad björk, som stoppas med CMHR-testad kallskum. Ryggen fås med svankstöd och sidostöd. Ryggen förses med randsömnad. Ryggens överkant förses med formsågad skumplast för tydlig markering av radie och för att uppnå täthet mellan rygg och överliggare.

## Bakrygg:

Ryggens baksida tillverkas av plywood som faneras med björk och klarlackas. Ryggen kan fås i valfritt träslag eller betsas i valfri kulör efter tillägg.

## Överliggare:

I överkant på metallstativen monteras en överliggare, tillverkad av massiv björk. Överliggare kan fås i valfritt träslag efter tillägg. Skarvning sker i lämpliga sektioner. Fördel med överliggare är bl.a. att den ger ett skydd för den klädda ryggen och ett stabilt montage.

## Gavlar:

Tillverkas i spånskiva, som stoppas och kläs med tyg.

## Armstöd:

Tillverkas av massiv- alternativt skicklimmad björk, som klarlackas. Kan fås i valfritt träslag eller betsas efter tillägg. Gavlar förses med erforderliga beslag av metall.

## Skrivskiva på bakrygg:

Skrivskiva inbyggd i öppen låda. Lådan tillverkad av massiv björk, som klarlackas. Kan fås i valfritt träslag efter tillägg. Skrivskivan tillverkas av plywood, som faneras med björk och klarlackas. Kan fås i valfritt träslag efter tillägg. Denna typ av skrivskiva tar minsta möjliga utrymme i anspråk. Skrivskivan förses med grepplist av för modellen lämpligt träslag. Skivan fälls enkelt, då den löper i frästa spår med hjälp av metallvinklar och nylonlager. Dämpning i botten av kassetten. Skivdjup 350 mm.

## Skrivskiva i stolsgaveln:

I stolsgaveln förvaras en inbyggd skrivskiva tillverkad i plywood, som faneras med björk och klarlackas. Kan fås i valfritt träslag efter tillägg. Skrivskivan fälls mycket enkelt in och ut. Skrivskivebeslaget är konstruerat så att skrivskivan automatiskt fälls in i gavelnsida då man reser på sig. Skrivskivan är alltid dold i gavelnsida då den inte används. Vid användande fälls skrivskivan framåt och uppåt. Skivformat ca 200 x 250 mm.

## Klädsel:

KS-2500 kan fås i valfritt tyg.

## Frontbarriär:

Framför främsta stolsraden kan man få monterat en frontbarriär försedd med skjutbar skrivskiva. Frontskivor av plywood, som faneras med med björk och klarlackas. Kan fås med valfritt träslag, bets, laminat mot tillägg.

## Elkanal:

Elkanalen är ett tillbehör som anpassas efter hörsalens användningsområde. KS-2500 kan bland annat fås med eluttag, nätverksuttag, usb. Elinstallation ingår ej. (utförs av behörig elentreprenör)

## Övrigt:

Montering sker av vana montörer anställda vid Balzar Beskow AB i Mönsterås.



## E

### Mounting:

KS-2500 can be mounted in straight or curved rows. The model can be mounted on level or sloping floors or on steps.

### Metal base:

The metal base is fixed to the vertical and the horizontal part of the step. On level or sloping floor the chair are fitted with a metal footplate which is fixed to the floor. All metal is lacquered in standard powder coat colours, special colours is an optional extra. Standard powder coat colours are, Dark Grey, Black, Silver Grey and White

### Upholstered seat:

The upholstery seat is made out of plywood upholstered with CMHR foam. The seat is made so that it can be mounted and demounted without losing shape or performance. The seat is counter balanced and when it folds up it stops against sturdy rubber brackets and the seat turns in solid nylon bearings which gives the seat a smooth and stable function. The wooden seat underside is perforated, so that it, when the seat is at the upright position, has an acoustic dampening effect.

### Wooden seat underside cover:

This part is made out of plywood which is veneered and clear lacquered. The wooden seat underside cover is perforated same as the upholstery seat for acoustic reasons..

### Upholstered back:

The upholstery back is made out of laminated moulded birch, upholstered with CMHR tested foam. The back is available with lower back and/or side support. The back is decorated with stitching. The upper part of the upholstery back is made out of custom shaped foam to get a smooth visible radius at the top and ensure that there are no gaps between the upholstered back, the wooden cover back and the wooden top piece.

### Wooden cover back:

The wooden cover on the back of the upholstered back is made out of plywood, which is veneered with birch and clear lacquered. Wooden cover back can be veneered in other woods and stained in custom colors as optional extras.

### Wooden top piece:

On top of the metal base a solid birch top piece can be mounted. As an optional extra other solid woods can be chosen for the top piece. The joints of the top piece are laid out at the best suited positions. Advantages with mounting a top piece are that it makes the fabric on the upholstery back last longer and also make the rows even more rigid.

### Filled sides:

Armrests are made out of chipboard, which is upholstered with foam and fabric.

### Armrests/Filled sides:

Armrests are made out of solid or laminated birch, which is clear lacquered. As an optional extra other solid woods and stains can be chosen. Filled sides are fitted with metal parts needed.

### Writing tablet on back:

Writing tablet in "open Box". Support box made out of solid birch, which is clear lacquered. The supporting box can be in other woods or stained as an optional extra. The writing tablet is made out of plywood, veneered in birch and clear lacquered. Writing tablet can be veneered in other woods or with surface in HPL as an optional extra. This model of writing tablet is very space saving. The writing tablet is fitted with a gripping edge in solid wood. Writing tablet is easily folded down and runs in milled tracks guided by nylon covered metal fittings. The writing tablet is cushioned when folded all the way down. Depth of writing tablet 350 mm.

### Writing tablet in armrest:

Writing tablet is made out of plywood, which is veneered with birch and clear lacquered. Veneer in other woods as optional extra. Writing tablet is folded out before use. Size of writing tablet is approx. 200 x 250 mm. The writing tablet automatically folds in under the armrest when a seated person stands up. The writing tablet is hidden away under the armrest when not in use.

### Fabric:

KS-2500 can be upholstered in any fabric.

### Frontbarrier:

In front of the front row a front barrier can be fitted. The is done to fit writing tablets on. The front barrier is made out of plywood which is veneered with birch and clear lacquered. Can be in other woods or stained in custom color as an optional extra

### Cable ducts:

The cable duct is an extra that is customized to fit the usage of the auditorium. KS-2500 can amongst other things be fitted with power outlets, network socket/RJ45, USB. Electrical installation is not included and should be made by authorized electrician.

### Mounting:

The auditoriums are mounted by experienced staff from Balzar Beskow AB, in Mönsterås, Sweden.

## D

### Mögliche Anordnungen:

KS-2500 ist in geraden oder geschwungenen Reihen montiert erhältlich. Geeignet für ebene oder geneigte Flächen oder für Ränge.

### Metallstativ:

Befestigung an Stufe und Gang. Stühle auf ebenem Boden sind mit einer Fußplatte versehen. Sämtliche sichtbaren Metallteile sind in einem Standardfarbton lackiert, können aber gegen Zuzahlung in anderen Farben geliefert werden. Standardfarbtöne, Dunkelgrau, Schwarz, Silbergrau und Weiß

### Sitz:

Polstersitz aus Sperrholz, gepolstert mit CMHR-geprüftem Kaltschaum. Der Sitz ist so konstruiert, dass er unbegrenzt los- und wieder angeschraubt werden kann. Der Sitz schlägt zurück gegen dämpfende Gummistopper, die für einen leisen und sicheren Rückgang in die Ausgangsstellung sorgen. Beim Ausklappen fällt der Sitz mit dämpfenden Gummibeschrägen gegen robuste Metallwinkel. Die Unterseite des Sitzes ist perforiert und trägt in aufgestellter Lage zur Schallabsorbierung bei.

### Sitzschale:

Sitzschale aus Birken-Furniersperrholz, klar lackiert. Die Unterseite des Sitzes ist wie das Sitzpolster perforiert.

### Rückenlehne:

Rückenlehne aus schichtenverleimter Birke, gepolstert mit CMHR-geprüftem Kaltschaum. Sie ist mit Lumbal- und Seitenstütze erhältlich. Das Rückenteil ist mit einer Randnaht dekoriert. Der obere Abschluss des Rückenteils ist mit gefoamtem Schaumstoff ausgestattet, um eine deutliche Abrundung zu markieren und einen dichten Abschluss zwischen Rückenteil und Handlauf zu gewährleisten.

### Rückseite:

Rückseite aus Birken-Furniersperrholz, klar lackiert. Gegen Zuzahlung auch in anderen Holzarten oder gebeizt in anderen Farbtönen lieferbar.

### Handlauf:

Am oberen Abschluss des Metallrahmens kann ein Handlauf aus massiver Birke montiert werden. Der Handlauf ist gegen Zuzahlung wahlweise in anderen Holzarten lieferbar. Die Verbindung mit den Metallrahmen erfolgt in geeigneten Abständen. Der Vorteil mit einem Handlauf ist u. a., dass er die mit Stoff bezogene Rückenlehne schützt und eine stabile Montage gewährleistet.

### Seitenteile:

Hergestellt aus Spanplatte, die gepolstert und mit Stoff bezogen wird.

### Armlehnen:

Hergestellt aus massiver bzw. schichtengeleimter Birke, klar lackiert. Gegen Zuzahlung auch in anderen Holzarten oder gebeizt lieferbar. Die Seitenteile sind mit den nötigen Beschlägen aus Metall versehen.

### Schreibunterlage an der Rückenlehne:

Die Schreibunterlage ist in einem offenen Schubfach eingebaut. Schubfach aus massiver Birke, klar lackiert. Gegen Zuzahlung auch in anderen Holzarten erhältlich. Schreibunterlage aus Birken-Furniersperrholz, klar lackiert. Gegen Zuzahlung auch in anderen Holzarten lieferbar. Diese Art von Schreibunterlage nimmt den geringstmöglichen Platz in Anspruch. Die Schreibunterlage ist mit einer Griffleiste aus einer für das Modell geeigneten Holzart ausgestattet. Die in einer Frässpur mittels nylonbeschichteter Metallbeschläge laufende Unterlage lässt sich mühelos ausklappen. Der Boden der Kassette ist für die vollständig eingeklappte Unterlage gedämpft. Tiefe der Unterlage 350 mm.

### Schreibunterlage in der Stuhlseite:

In der Stuhlseite ist eine Schreibunterlage aus Birken-Furniersperrholz eingebaut, klar lackiert. Gegen Zuzahlung auch in anderen Holzarten lieferbar. Die Schreibunterlage ist mühelos aus- und einzuklappen. Die Beschläge der Schreibunterlage sind so konstruiert, dass diese automatisch in die Stuhlseite geklappt wird, wenn man sich vom Stuhl erhebt. Die Schreibunterlage ist, wenn sie nicht benutzt wird, immer in der Stuhlseite verborgen. Bei Benutzung wird die Schreibunterlage nach vorn und oben geklappt. Schreibunterlagenformat ca. 200 x 250 mm.

### Stoffbezug:

KS-2500 ist in allen zur Wahl stehenden Stoffbezügen erhältlich.

### Frontbarriere:

Auf Wunsch ist eine vor der ersten Stuhlreihe montierte Frontbarriere erhältlich, die mit einklappbaren Schreibunterlagen ausgestattet werden kann. Frontplatten aus Birken-Furniersperrholz, klar lackiert. Gegen Zuzahlung auch in anderen Holzarten, gebeizt, Laminat lieferbar.

### Kabelführungen:

Kabelführungen sind Zubehör, die den jeweiligen Anwendungsbereichen des Hörsaales angepasst werden. KS-2500 ist u. a. erhältlich mit Steckdose, Netzwerkstecker, USB. Elektroinstallationen sind nicht im Preis inbegriffen und müssen von einem Elektrofachmann ausgeführt werden.

### Anderes:

Die Montage erfolgt durch erfahrene Monteure von Balzar Beskow AB in Mönsterås.



*En investering för framtiden*



EUROPEISKA  
UNIONEN  
Europeiska  
regionala  
utvecklingsfonden



[www.balzar.se](http://www.balzar.se)

## Contact

### Balzar Beskow AB

Birger Dahlérus väg 12  
176 69 Järfälla  
Tel: +46 8 545 551 40  
Fax: +46 8 545 551 49

### Fabrik

Balzar Beskow AB  
Box 13  
383 21 Mönsterås

### Raoul Olsson

[raoul.olsson@balzar.se](mailto:raoul.olsson@balzar.se)  
+46 70 657 57 17  
+46 8 545 551 45  
fax: +46 8 545 551 49

### Roger Olsson

[roger.olsson@balzar.se](mailto:roger.olsson@balzar.se)  
+46 70 675 21 25  
+46 8 545 551 42  
fax: +46 8 545 551 49

### Thomas Pettersson

[thomas.pettersson@balzar.se](mailto:thomas.pettersson@balzar.se)  
+46 70 332 39 74  
+46 499 491 57  
Växel: +46 499 491 50  
fax: +46 499 491 69



[www.balzar.se](http://www.balzar.se)